



Tondeuse Autoportée Notice d'Utilisation

SLE118PLUSH110

123079

Avertissement !

Lire et comprendre le présent manuel dans son intégralité avant d'utiliser cette machine ou de procéder à son entretien et à son contrôle.

Conserver ce manuel avec soin afin de pouvoir le consulter pour l'utilisation, l'entretien, ou le contrôle de cette machine.



Notice d'utilisation | Instructions for use | Gebruikershandleiding
Autoportée | Lawn tractor | Gazontractor

FR

GB

NL

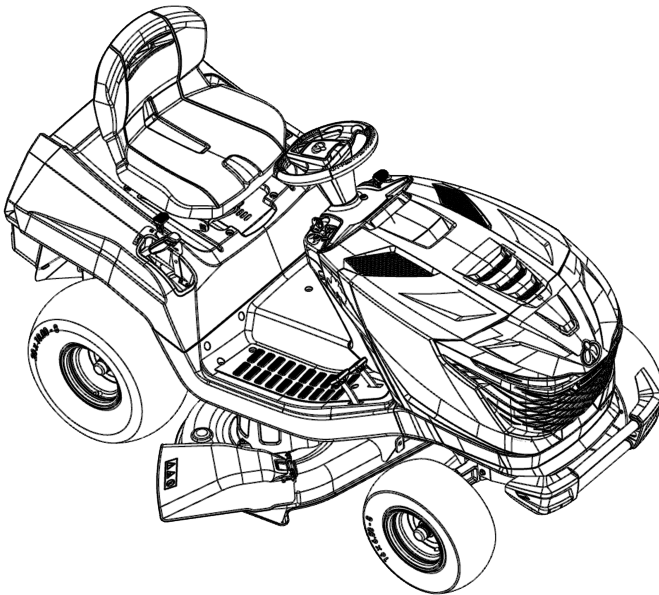

Éjection latérale | Side-discharge | Zijdelingse uitwerper



Inhaltsverzeichnis

| | |
|------------------|----|
| Français..... | 8 |
| English..... | 26 |
| Nederlands | 42 |

© 2023

ISEKI France S.A.S

This documentation or excerpts therefrom may not be reproduced or disclosed to third parties without the express permission of the ISEKI France S.A.S.

01

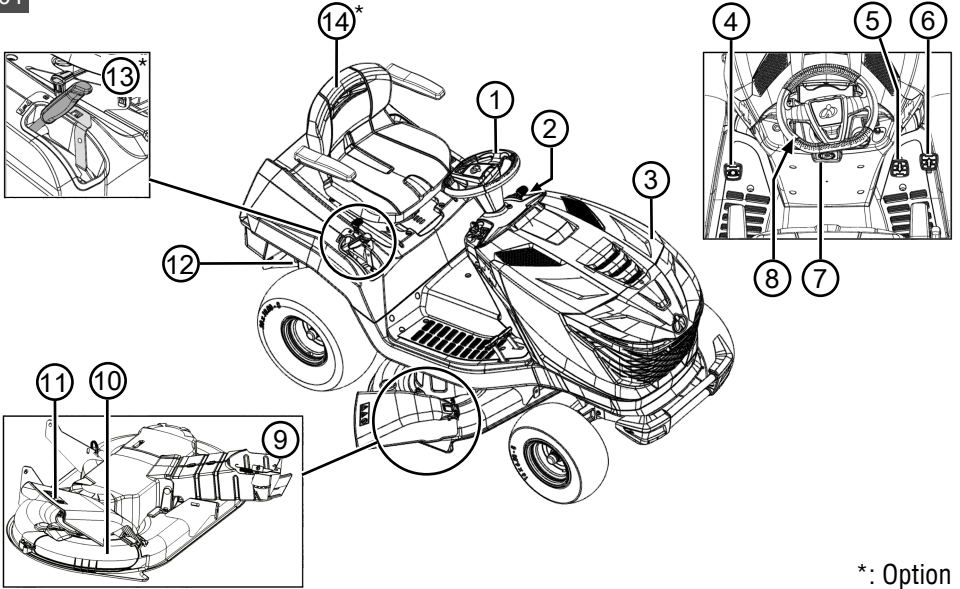

*: Option

02

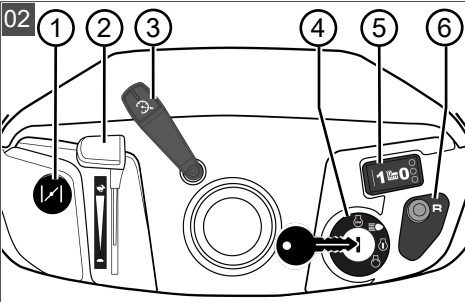

03

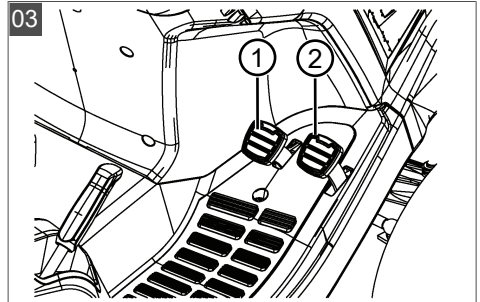

04

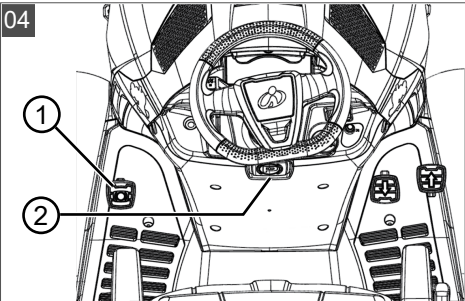

05

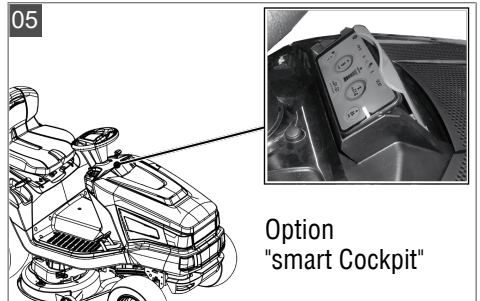

Option
"smart Cockpit"

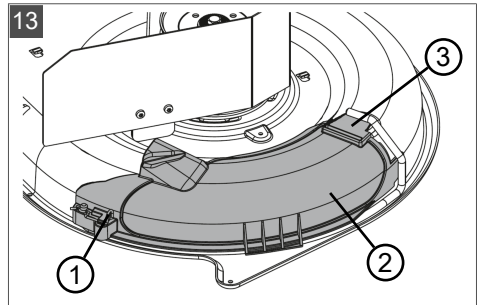
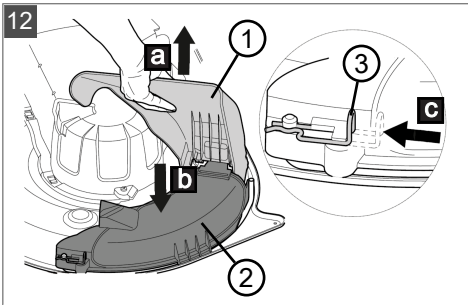
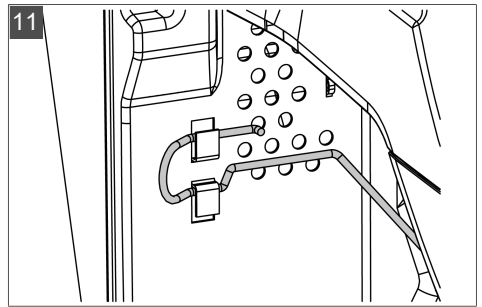
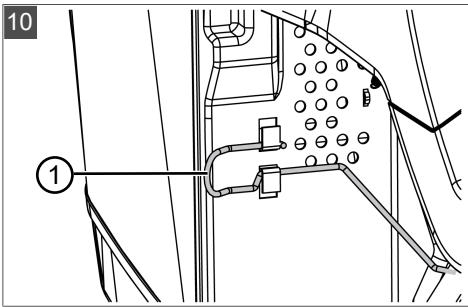
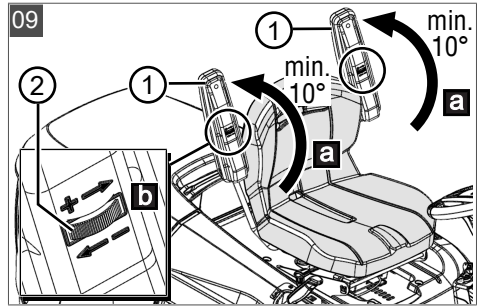
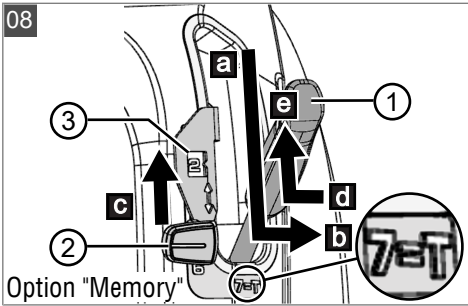
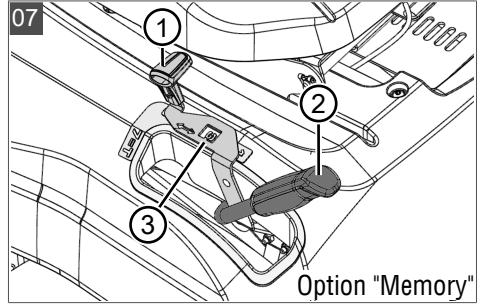
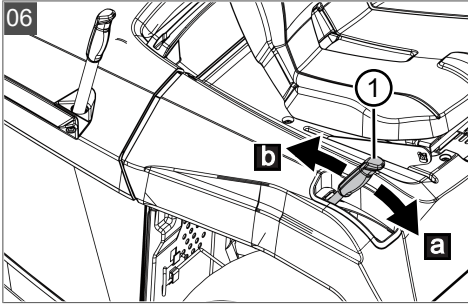

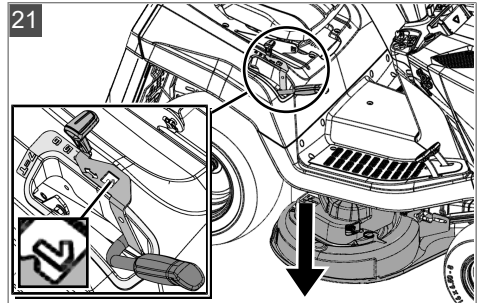
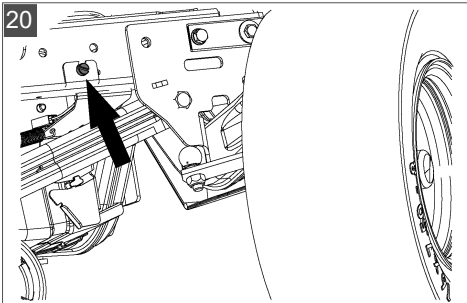
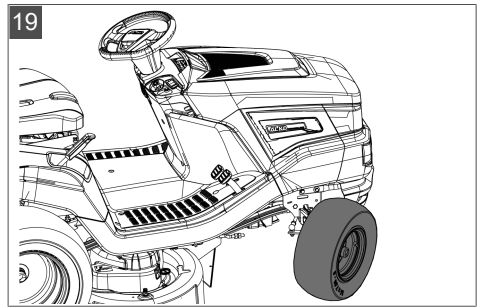
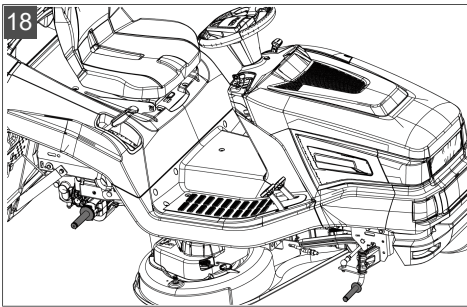
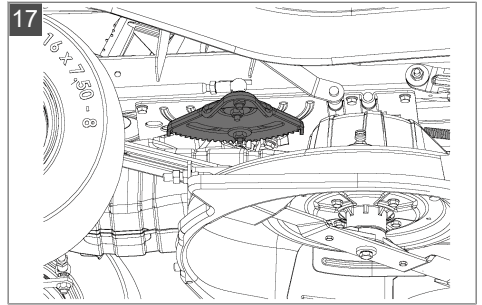
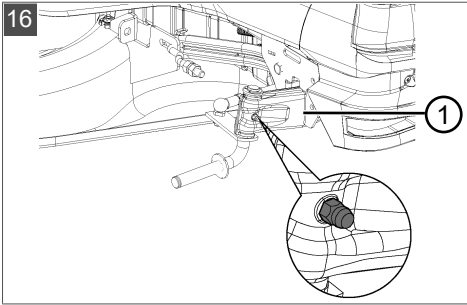
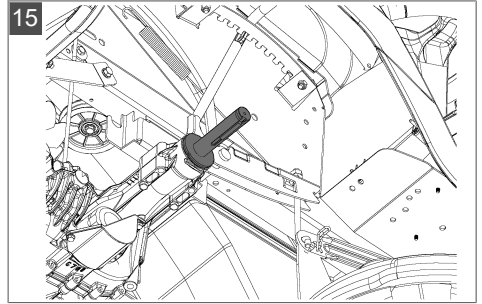
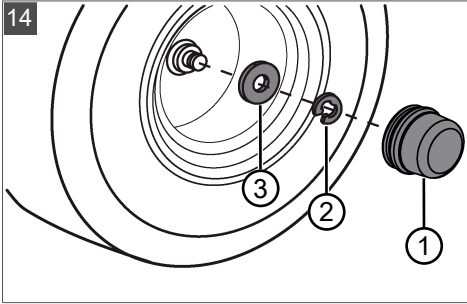

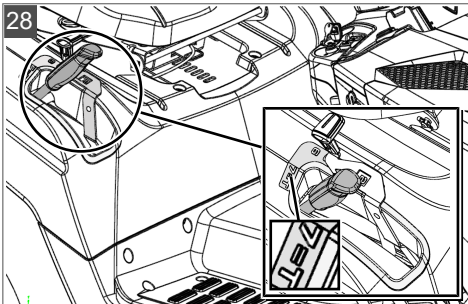
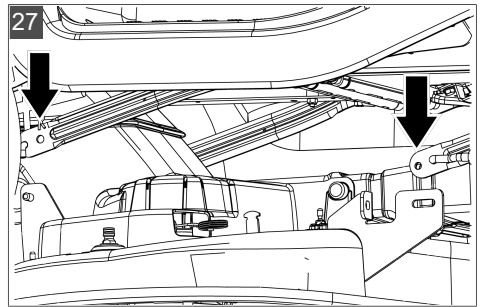
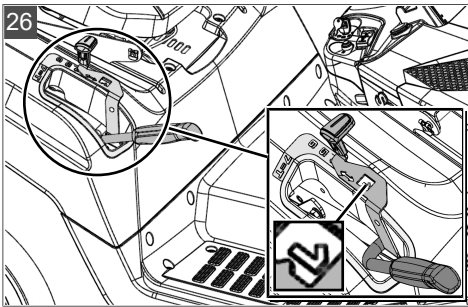
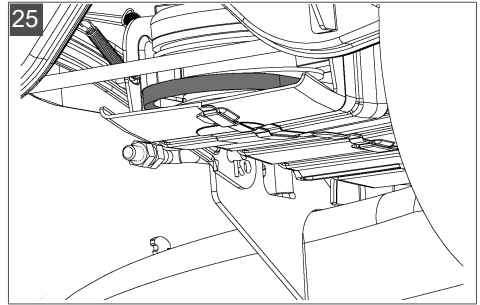
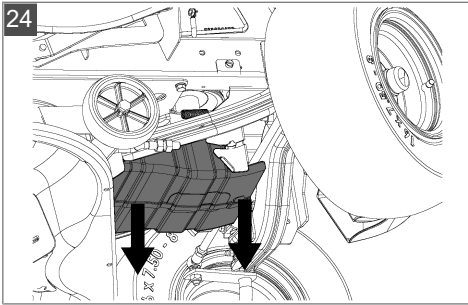
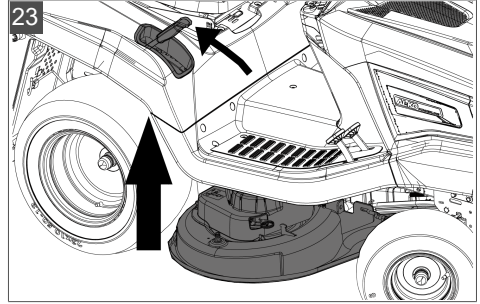
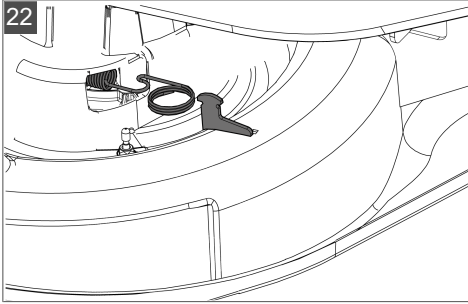

TRADUCTION DE LA NOTICE D'UTILISATION ORIGINALE

Table des matières



| | | | | | |
|-------|---|----|-------|---|----|
| 1 | À propos de cette notice | 9 | 5.6.3 | Vérification du contacteur de siège | 15 |
| 1.1 | Symboles sur la page de titre | 9 | 6 | Fonctionnement de la tondeuse | 15 |
| 1.2 | Explications des symboles et des termes d'avertissement..... | 9 | 6.1 | Mesures générales de préparation | 15 |
| 2 | Description du produit | 9 | 6.2 | Utilisation des accessoires..... | 15 |
| 2.1 | Utilisation conforme | 9 | 6.3 | Pousser la tondeuse autoportée (10, 11)..... | 15 |
| 2.2 | Éventuelles utilisations erronées | 10 | 6.4 | Mise en marche et arrêt du moteur | 15 |
| 2.3 | Symboles sur l'appareil..... | 10 | 6.5 | Conduite de la tondeuse | 16 |
| 2.4 | Dispositifs de sécurité et de protection..... | 10 | 6.5.1 | Préparer un déplacement par des températures inférieures à 10 °C..... | 16 |
| 2.5 | Aperçu du produit (01)..... | 10 | 6.5.2 | Conduite avec réducteur hydrostatique à pied | 16 |
| 2.6 | Éléments de commande | 11 | 6.5.3 | Conduite avec le régulateur de vitesse..... | 16 |
| 2.6.1 | Tableau de bord standard (02).... | 11 | 6.5.4 | Rouler et tondre sur les pentes.... | 17 |
| 2.6.2 | Commande de la boîte de vitesses (vitesse de déplacement) (03) | 11 | 6.6 | Tondre avec la tondeuse autoportée . | 17 |
| 2.6.3 | Pédale de frein (04)..... | 11 | 6.6.1 | Régler la hauteur de coupe (06, 08)..... | 17 |
| 2.6.4 | Transmission hydrostatique à pied (03, 04) | 12 | 6.6.2 | Connexion du plateau de coupe .. | 17 |
| 2.6.5 | Option « smart Cockpit » (05)* | 12 | 6.6.3 | Usage de la fonction tonte en marche arrière..... | 17 |
| 2.6.6 | Module radio Bluetooth smart Cockpit et application « ISEKI Smart Cockpit » | 12 | 6.6.4 | Arrêt du plateau de coupe..... | 18 |
| 2.6.7 | Option « Réglage de la hauteur de coupe avec la fonction de mémoire » (07)*..... | 12 | 6.6.5 | Mulching (12, 13)..... | 18 |
| 3 | Consignes de sécurité..... | 13 | 6.6.6 | Intervalle entre les tontes..... | 18 |
| 4 | Déballer la tondeuse et la monter | 13 | 6.6.7 | Tonte d'herbes hautes | 19 |
| 5 | Mise en service | 13 | 6.6.8 | Maintenance de la lame de coupe | 19 |
| 5.1 | Vérification du plateau de coupe | 13 | 7 | Nettoyage de la tondeuse autoportée | 19 |
| 5.2 | Remplissage d'huile..... | 13 | 7.1 | Nettoyer le carter, le moteur et le réducteur | 19 |
| 5.3 | Remplissage de carburant..... | 14 | 8 | Entretien | 20 |
| 5.4 | Vérification de la pression des pneus | 14 | 8.1 | Programme de maintenance..... | 20 |
| 5.5 | Régler la hauteur des accoudoirs (09) | 14 | 8.2 | Plan de graissage | 21 |
| 5.6 | Vérification des dispositifs de sécurité | 14 | 8.3 | Changement de roue | 21 |
| 5.6.1 | Vérification du contacteur de frein | 14 | 8.4 | Batterie de démarrage | 22 |
| 5.6.2 | Vérification du contacteur du plateau de coupe..... | 14 | 8.5 | Démonter le plateau de coupe | 22 |
| | | | 8.6 | Remplacer la courroie trapézoïdale ... | 23 |

| | | |
|----|---|----|
| 9 | Transport..... | 23 |
| 10 | Stockage | 23 |
| 11 | Aide en cas de pannes..... | 23 |
| 12 | Service clients/après-vente | 25 |
| 13 | Informations relatives à la déclaration de conformité | 25 |
| 14 | Garantie | 25 |

1 À PROPOS DE CETTE NOTICE

- La notice d'utilisation originale est la version en langue allemande. Toutes les autres versions linguistiques sont des traductions de la notice d'utilisation originale.
- Conservez toujours cette notice de manière à pouvoir la consulter facilement si vous avez besoin d'informations sur l'appareil.
- Si vous cédez l'appareil à un tiers, remettez-lui impérativement cette notice.
- Lisez et respectez les consignes de sécurité et les avertissements de la présente notice.
- Les tondeuses autoportées sont disponibles en différentes variantes d'équipement. Veuillez noter SVP que les illustrations peuvent différer quelque peu des originaux. En cas de difficultés pour comprendre les descriptions, veuillez vous adresser à un atelier spécialisé ou au fabricant.
- Observez la notice de montage ci-jointe et la notice d'utilisation du moteur essence.

1.1 Symboles sur la page de titre

| Symbole | Signification |
|--|---|
|  | Lire impérativement la présente notice avec attention avant la mise en service. Ceci constitue une condition préalable à un travail sûr et une bonne maniabilité. |
|  | Notice d'utilisation |
|  | Ne pas utiliser un appareil à essence à proximité de flammes nues ou de sources de chaleur. |

1.2 Explications des symboles et des termes d'avertissement

 **DANGER !** Indique une situation de danger immédiat qui, si elle n'est pas évitée, entraîne la mort ou une blessure grave.

 **AVERTISSEMENT !** Indique une situation de danger potentiel qui, si elle n'est pas évitée, pourrait entraîner la mort ou une blessure grave.

 **ATTENTION !** Indique une situation de danger potentiel qui, si elle n'est pas évitée, pourrait entraîner des blessures légères ou de gravité moyenne.

ATTENTION ! Indique une situation qui, si elle n'est pas évitée, pourrait entraîner des dommages matériels.

 **REMARQUE** Instructions spéciales pour une meilleure compréhension et une manipulation correcte.

2 DESCRIPTION DU PRODUIT

Les tondeuses autoportées à éjection latérale sont fabriquées en différentes versions. Dans cette notice d'utilisation, veuillez à ce que les descriptions suivantes correspondent bien à votre tondeuse autoportée.

Caractéristiques de votre tondeuse autoportée :

- Boîte de vitesses : Pédale hydrostatique
- Embrayage de lame : électromagnétique
- Mécanisme de coupe pour éjection latérale avec bouchon pour paillage

Différences dans les types :

- Type de moteur
- Puissance du moteur
- Largeur de coupe

Type de boîte de vitesse :

- T3
- G700

2.1 Utilisation conforme

La tondeuse autoportée est prévue pour la coupe de l'herbe en jardins privés et d'agrément avec une pente maximale de 10 ° (18 %). Les utilisations complémentaires telles que le paillage sont uniquement autorisées en employant les accessoires d'origine et en respectant les valeurs maximales de charge.

Le présent appareil est exclusivement destiné à une utilisation domestique. Toute autre utilisation

ainsi que les modifications ou transformations non autorisées sont considérées comme une utilisation non conforme avec, pour conséquence, la nullité de la garantie de conformité et le rejet de toute responsabilité du constructeur en cas de dommages causés à l'utilisateur ou à des tiers.





2.2 Éventuelles utilisations erronées

La tondeuse autoportée n'a pas été conçue pour un usage commercial dans les parcs publics, les terrains de sport, en agriculture ou en sylviculture.

⚠ AVERTISSEMENT ! Dangers liés à une surcharge de la tondeuse autoportée ! Veillez particulièrement lors de l'utilisation d'une remorque à ne pas dépasser les limites de charges tractées ainsi que les pentes, montées et descentes, autorisées. Un dépassement peut causer une sollicitation trop importante de la puissance de freinage de la tondeuse autoportée et entraîner des situations dangereuses !

ℹ REMARQUE Tenez compte du fait que la tondeuse autoportée ne possède pas d'autorisation de circuler sur la voie publique et donc elle ne doit pas y être déplacée !

2.3 Symboles sur l'appareil

| | |
|--|---|
|  | Lire la présente notice d'utilisation avant la mise en service ! |
|  | Pendant la tonte, les autres personnes, en particulier les enfants et les animaux, doivent être tenues à l'écart de la zone de travail. |
|  | Avant les travaux de maintenance et de réparation retirer la clé de contact ! |
|  | Attention danger ! Maintenir à distance les mains et les pieds de l'outil de coupe ! |
|  | |

| | |
|---|---|
|  | Ne pas travailler sur des pentes avec une inclinaison supérieure à 10° (18 %) ! |
|  | |
|  | |
|  | |
|  | Danger : ne pas pénétrer ici ! |
|  | Risque de brûlures au contact des surfaces brûlantes ! |

2.4 Dispositifs de sécurité et de protection

⚠ AVERTISSEMENT ! Danger lié aux dispositifs de protection retirés ou manipulés ! Tout fonctionnement, avec des dispositifs de protection retirés ou manipulés, est interdit. Les dispositifs de protection défectueux doivent être rapidement réparés ou remplacés !

Sont classés dispositifs de protection prioritaires :

- contacteur de frein
- contacteur de plateau de coupe
- Bouchon de paillage
- contacteur de siège
- capots de plateau de coupe
- Capot de l'éjection latérale

2.5 Aperçu du produit (01)

| N° | Pièce |
|----|--|
| 1 | Volant |
| 2 | Tableau de bord |
| 3 | Capot moteur |
| 4 | Pédale de frein |
| 5 | Actionnement boîte de vitesse marche arrière |
| 6 | Actionnement boîte de vitesse marche avant |
| 7 | Levier de blocage pour pédale de frein |
| 8 | Levier de régulation de vitesse* |

| N° | Pièce |
|----|---|
| 9 | Plateau de coupe |
| 10 | Bouchon de mulching |
| 11 | Capot de l'éjection latérale |
| 12 | Dérivation de boîte de vitesse |
| 13 | Réglage de la hauteur de coupe ■ avec fonction de mémoire* |
| 14 | Siège conducteur ■ avec accoudoirs* |

* Version variable en fonction du modèle

2.6 Éléments de commande

Les éléments de commande des tondeuses autoportées à éjection latérale sont décrits ci-après. Veillez à ce que les descriptions que vous lisez correspondent bien à votre tondeuse autoportée.

2.6.1 Tableau de bord standard (02)

Le paragraphe suivant décrit les éléments du tableau de bord standard.

Réglage du régime moteur

REMARQUE Veuillez noter que le fait d'actionner le régulateur en marche influence la vitesse !

Pour les régulateurs avec starter intégré :

Un déplacement du curseur (02/2) permet d'augmenter et de réduire le régime moteur. En position supérieure, le starter est mis.



Connecter le starter : placer le régulateur dans la position la plus haute. Utiliser cette position exclusivement pour le démarrage du moteur.

Remarque : Certaines variantes de tondeuses disposent d'un bouton poussoir starter spécifique (02/1) sur le tableau de bord. Celui-ci doit alors être tiré en supplément pour le démarrage de la tondeuse. Lorsque le moteur tourne, repousser lentement le bouton !



Processus de tonte : dans cette position le moteur tourne au régime maximal.



Ralenti : dans cette position le moteur tourne au régime minimal.

Serrure de contact (02/4)

| Position | Fonction |
|----------|--|
| 0 | Moteur arrêté. La clé de contact peut être retirée. |
| I | Projecteurs en marche. Après le démarrage du moteur, dans cette position, les projecteurs sont mis en marche. |
| II | Position de fonctionnement lorsque le moteur tourne. |
| III | Position de départ pour mettre le moteur en marche. Dès que le moteur tourne, relâchez la clé. Elle repasse alors à la position de fonctionnement II. |

2.6.2 Commande de la boîte de vitesses (vitesse de déplacement) (03)

Les tondeuses autoportées sont équipées d'un réducteur hydrostatique à pied.

Certains modèles sont équipés d'un régulateur de vitesse.

Pour la marche avant et la marche arrière, deux pédales séparées sont disposées sur le côté droit.

| Direction | Description |
|-----------|--|
| Avant | Actionnez la pédale de droite (03/2) pour vous déplacer vers l'avant. |
| Arrière | Actionnez la pédale de gauche (03/1) pour vous déplacer vers l'arrière. <i>Remarque</i> : Si la pédale de marche arrière est actionnée seule, le plateau de coupe est désactivé. Usage de la fonction coupe en marche arrière : voir <i>chapitre 6.6 "Tondre avec la tondeuse autoportée"</i> , page 17. |

2.6.3 Pédale de frein (04)

- **Frein** : Lorsque vous appuyez à fond sur la pédale de frein (04/1), le frein sur le réducteur est actionné, la tondeuse freine.
- **Frein d'immobilisation** : Lorsque vous appuyez à fond sur la pédale de frein (04/1) et que vous relevez (04/2) le levier de frein d'immobilisation, le frein est verrouillé. En appuyant à nouveau à fond sur la pédale de frein, le frein est desserré.

2.6.4 Transmission hydrostatique à pied (03, 04)

Le réducteur hydrostatique à pied est actionné par deux pédales (03/1 et 03/2).

Pour **démarrer**, lorsque le moteur est en marche, serrez d'abord le frein d'immobilisation (04/2) et actionnez ensuite la pédale (03/2) pour avancer ou la pédale (03/1) pour reculer. Plus vous appuyez sur la pédale et plus vous allez vite dans la direction choisie.

Marche avant : appuyez sur la pédale à l'extérieur (03/2) du côté droit.

Marche arrière : appuyez sur la pédale à l'intérieur (03/1) du côté droit.

2.6.5 Option « smart Cockpit » (05)*

Avec le « smart Cockpit », votre smartphone compatible Bluetooth et l'application ISEKI Smart Cockpit, vous améliorez considérablement le confort d'utilisation de votre tondeuse autoportée haut de gamme.

Au port USB du « smart Cockpit », vous pouvez recharger votre smartphone pendant la conduite. Contactez votre revendeur spécialisé.

ATTENTION ! Risque de destruction de la platine. En débranchant la batterie de démarrage avec la tondeuse autoportée en marche, les platines électroniques du « smart Cockpit » peuvent être détruites.

- Tournez la clé de contact en position « 0 » (c.-à-d. contact éteint) avant de débrancher la batterie de démarrage.
- N'utilisez jamais la tondeuse autoportée sans batterie de démarrage.

2.6.6 Module radio Bluetooth smart Cockpit et application « ISEKI Smart Cockpit »

Le « smart Cockpit » est équipé d'un module radio Bluetooth. Ceci permet la connexion sans fil de votre smartphone avec la tondeuse autoportée.

La première connexion est possible dans les 60 secondes après avoir tourné la clé de contact dans une position quelconque (position I, II ou III).

Après la première connexion, il est possible d'établir une liaison avec le module radio Bluetooth à tout moment, tant que le tracteur est allumé.

Application ISEKI Smart Cockpit

Votre smartphone nécessite une connexion Internet pour pouvoir installer l'application ISEKI

Smart Cockpit et utiliser les fonctions Internet. Le smartphone établit la connexion Internet soit par téléphonie mobile, soit par WiFi.

L'application ISEKI Smart Cockpit est disponible pour les appareils Android dans Google Play Store et pour les appareils iOS dans Apple App Store :



Vous découvrirez ici comment connecter votre tracteur intelligent ISEKI avec l'application ISEKI Smart Cockpit :

1. Ouvrir l'application ISEKI Smart Cockpit.
2. Appuyer sur « Ajouter un nouvel appareil ».
3. Exécuter l'assistant « smart-connect » directement à proximité de l'appareil.
4. Suivre les autres instructions dans l'application ISEKI Smart Cockpit.

REMARQUE Les mises à jour de l'application ISEKI Smart Cockpit sont réalisées automatiquement par Internet (FOTA : mise à jour de micrologiciel Over The Air).

2.6.7 Option « Réglage de la hauteur de coupe avec la fonction de mémoire » (07)*

* Si elle n'est pas fournie, la fonction de mémoire peut être équipée ultérieurement en option.

Le système mécanique du réglage de la hauteur de coupe enregistre la hauteur de coupe réglée lorsque vous devez lever le plateau de coupe en position de transport pour le vidage du bac de ramassage. Ainsi, vous avez la garantie de continuer à tondre à la même hauteur de coupe après le vidage.

- Avec le levier présélecteur (07/1), sélectionnez une hauteur de coupe :
 - Niveau 1 : hauteur minimale de coupe sélectionnable
 - Niveau 6 : hauteur maximale de coupe sélectionnable
- Avec le levier de réglage de la hauteur (07/2), réglez la position de transport « 7=T ». Cette position est en même temps la hauteur maximale de coupe (non sélectionnable).

Les hauteurs de coupe présélectionnées 1 à 6 sont clairement reconnaissables à partir de la position de conducteur dans la fenêtre (07/3) du levier présélecteur. Avec le levier de réglage de la

hauteur, levez ou baissez le plateau de coupe jusqu'à la hauteur de coupe présélectionnée.

Procédure pour le réglage de la hauteur de coupe : voir *chapitre 6.6.1 "Régler la hauteur de coupe (06, 08)", page 17.*

3 CONSIGNES DE SÉCURITÉ

- Les enfants ou les personnes ne connaissant pas le mode d'emploi, ne doivent pas utiliser l'appareil.
- Respecter les réglementations locales concernant l'âge minimum de l'utilisateur.
- Indiquer aux enfants et aux adolescents qu'il ne faut pas jouer avec l'appareil.
- Tondre exclusivement quand il fait jour ou en présence d'un bon éclairage artificiel.
- Maintenir les tiers à distance de la zone à risque.
- La responsabilité de l'utilisateur est engagée en cas d'accidents avec d'autres personnes ou de dégâts liés à leurs biens.
- Utiliser exclusivement des pièces de rechange et des accessoires d'origine.
- Les réparations sur l'appareil doivent être effectuées par le fabricant ou l'un de ses services après-vente.
- Porter un casque de protection acoustique.
- La tondeuse autoportée n'est pas autorisée à circuler sur les routes et ne peut pas rouler sur les chemins et routes publiques.
- Ne tondez pas en cas d'orage. Aucune protection contre la foudre.
- Il est interdit de transporter un passager sur l'appareil.
- N'effectuez pas de coupe sur les pentes de plus de 10 ° (18 %).
- Ne pas utiliser la tondeuse autoportée ni travailler avec les outils fixés dessus après avoir consommé de l'alcool, des médicaments affectant la réactivité ou de la drogue.
- Toujours tondre en travers de la pente.
- Respectez les horaires de travail locaux autorisés par la municipalité.
- La tondeuse autoportée peut provoquer des blessures graves du fait de son propre poids. Lors du chargement et du déchargement, sur un véhicule ou une remorque, en vue du transport de la tondeuse autoportée, il convient d'être très prudent.

- Cette tondeuse autoportée ne doit pas être remorquée. Utiliser un véhicule adapté pour la transporter sur la voie publique.
- Ne pas exploiter la tondeuse autoportée dans des environnements mal aérés (par ex. garage). Les gaz d'échappement contiennent du monoxyde de carbone nocif et d'autres polluants.
- Avant chaque utilisation :
 - Vérifier l'absence de dommages ou d'usure sur le volet d'éjection latérale.
 - Vérifier l'absence de dommages ou d'usure sur le bouchon de paillage.

4 DÉBALLER LA TONDEUSE ET LA MONTER

Respecter la notice de montage fournie pour le déballage et le montage de la tondeuse.

REMARQUE Observez également la notice ci-jointe du moteur à essence.

AVERTISSEMENT ! Dangers liés à une installation incomplète ! L'utilisation d'une tondeuse dont l'installation est incomplète peut entraîner des blessures graves et endommager.

- Mettez uniquement la tondeuse autoportée en service lorsque celle-ci est complètement montée.
- Effectuez tous les travaux de montage décrits dans la notice de montage. En cas de doute, demandez à un professionnel avant la mise en service si le montage a été correctement effectué !
- Vérifiez si tous les dispositifs de sécurité et de protection sont disponibles et opérationnels !

5 MISE EN SERVICE

5.1 Vérification du plateau de coupe

Avant l'utilisation, il convient d'effectuer toujours un contrôle visuel pour vérifier si l'outil de coupe, les goujons de fixation et l'ensemble de l'unité de coupe ne sont pas usés ou endommagés. Afin d'éviter un déséquilibre, les lames usées ou endommagées doivent être remplacées par des neuves.

5.2 Remplissage d'huile

Avant la première mise en service, le moteur doit être rempli d'huile. Respectez pour cela les indications du fabricant moteur. Tenez-compte du fait que le niveau d'huile doit être régulièrement contrôlé et éventuellement remis à niveau.

5.3 Remplissage de carburant

⚠ AVERTISSEMENT ! Dangers liés à la manipulation de carburant ! Le carburant est hautement inflammable. Ne remplir le réservoir à carburant qu'à l'air libre ! Ne pas fumer ! Ne pas faire le plein avec moteur en marche ou très chaud !

Utilisez un entonnoir adapté ou un tube de remplissage pour faire le plein afin d'éviter que du carburant ne soit renversé sur le moteur, le carter ou la terre.

Pour raisons de sécurité, les bouchons de réservoirs à carburant ou autres systèmes de fermeture doivent être remplacés en cas d'endommagement.

Au cas où du carburant a été renversé, le moteur ne doit pas être mis en marche. La tondeuse doit être éloignée de l'endroit pollué par le carburant et ce carburant renversé doit être aspiré du sol, du moteur et du carter puis essuyé avec un chiffon.

Tout essai de démarrage est à proscrire avant l'évaporation des vapeurs de carburant.

Ne conservez le carburant que dans les bidons prévus à cet effet.

Utilisez de l'essence sans plomb, min. ROZ 91.

Faire le plein du réservoir

1. Le cas échéant, arrêtez le moteur et par mesure de sécurité, enlevez la clé de contact.
2. Attendez que le moteur ait un peu refroidi.
Avertissement ! Danger d'explosion par du carburant inflammable !
3. Ouvrez le capot moteur/le cache du bouchon de réservoir pour rendre le bouchon de réservoir accessible.
4. Ouvrez le bouchon de réservoir et faites le plein de carburant.
Attention ! Évitez un débordement du réservoir à carburant !
5. Fermez le bouchon de réservoir.
6. Fermez le capot moteur/le cache du bouchon de réservoir

5.4 Vérification de la pression des pneus

- Contrôlez la pression des pneus à intervalles réguliers.
- Relevez la pression d'air nécessaire inscrite sur le pneu (recommandation : 1 bar).

f REMARQUE 1 PSI = 0,07 bar.

Un gonfleur à pédale du commerce permet de contrôler la pression et de gonfler le pneu.

5.5 Régler la hauteur des accoudoirs (09)

* : Option

1. Rabattez les accoudoirs (09/1) d'au moins 10° vers le haut (09/a).
Remarque: L'écrou moleté est visible au mieux lorsque l'accoudoir est complètement relevé.
2. Sur chaque accoudoir, tournez les écrous moletés (09/2) dans le sens des flèches (09/b), jusqu'à ce que la hauteur souhaitée soit réglée :
 - + : déplacer l'accoudoir vers le haut.
 - - : déplacer l'accoudoir vers le bas.
3. Rabattez de nouveau les accoudoirs vers le bas.

5.6 Vérification des dispositifs de sécurité

Les dispositifs de sécurité doivent être vérifiés avant chaque démarrage de la tondeuse autoportée.

⚠ AVERTISSEMENT ! Danger lors de la vérification des dispositifs de sécurité ! La vérification des dispositifs de sécurité ne doit être effectuée qu'à partir du siège conducteur et lorsque aucune personne ni animal ne se trouve à proximité !

Effectuez toutes ces vérifications sur une surface plane afin que la tondeuse ne puisse pas rouler involontairement.

5.6.1 Vérification du contacteur de frein

Le contacteur de frein garantit que le moteur ne peut pas être démarré si le frein n'est pas actionné.

1. Le moteur est arrêté.
2. Asseyez-vous sur le siège conducteur.
3. Desserrez le frein d'immobilisation en actionnant la pédale de frein (04/1).
4. Essayez de démarrer le moteur (clé de contact en position III).

i REMARQUE Le moteur ne doit pas démarrer !

5.6.2 Vérification du contacteur du plateau de coupe

Le contacteur du plateau de coupe garantit que le moteur ne peut pas être démarré lorsque le plateau de coupe est activé.

1. Le moteur est arrêté.
2. Asseyez-vous sur le siège conducteur.

- Appuyez sur la pédale de frein (04/1) et actionnez le frein d'immobilisation (04/2).
- Activez le plateau de coupe (02/5, position « 1 »).
- Essayez de démarrer le moteur (clé de contact en position III).

REMARQUE Le moteur ne doit pas démarrer !

5.6.3 Vérification du contacteur de siège

Le contacteur de siège garantit que le moteur s'arrête s'il n'y a plus personne sur le siège conducteur lorsque le plateau de coupe est actionné.

- Asseyez-vous sur le siège conducteur.
- Appuyez sur la pédale de frein (04/1) et actionnez le frein d'immobilisation (04/2).
- Démarez le moteur et laissez-le tourner au régime maximal.
- Activez le plateau de coupe (02/5, position « 1 »).
- Délestez le siège en vous levant (ne pas descendre !).

REMARQUE Le moteur doit s'arrêter !

6 FONCTIONNEMENT DE LA TONDEUSE

AVERTISSEMENT ! Risques provoqués par un manque de connaissance de la tondeuse autoportée ! Lisez avec attention la notice d'utilisation complète avant de démarrer ! Veillez plus particulièrement aux consignes de sécurité ! Effectuez tous les travaux de montage et de mise en route de manière consciencieuse. En cas de doute demandez au fabricant !

6.1 Mesures générales de préparation

- Pendant l'opération de coupe, portez toujours des chaussures solides et des pantalons longs. Ne jamais effectuer la coupe les pieds nus ou avec des sandales.
- Vérifiez entièrement le terrain sur lequel la tondeuse autoportée va être utilisée. Retirez l'intégralité des pierres, bâtons, fils de fer, os et corps étrangers risquant d'être happés et éjectés. Prêter attention aux corps étrangers, même pendant la coupe.
- Effectuez tous les travaux prévus dans la mise en service. Cela concerne plus particulièrement la vérification des dispositifs de sécurité.

- Pour tracter des charges, utiliser uniquement le dispositif de remorquage ! Ne pas dépasser la charge d'appui.
- Le transport d'objets sur la tondeuse autoportée n'est pas autorisé !

6.2 Utilisation des accessoires

AVERTISSEMENT ! Danger suite à des accessoires incorrects ou à une utilisation incorrecte d'accessoires ! Utilisez toujours des accessoires originaux du fabricant de tondeuses ! Respectez les consignes d'utilisation de chaque notice d'utilisation fournie !

L'utilisation d'accessoires non homologués ou leur utilisation incorrecte peut générer des dangers importants pour l'opérateur ou les tiers. La tondeuse autoportée peut être surchargée. Ceci peut conduire à des accidents graves.

6.3 Pousser la tondeuse autoportée (10, 11)

ATTENTION ! Danger lors de la poussée sur les pentes ! Ne poussez la tondeuse autoportée que sur des surfaces planes ! Sur les pentes, la tondeuse autoportée pourrait descendre la pente de manière incontrôlée.

En cas d'entraînement hydrostatique à pied

Le levier de dérivation (10/1) se trouve sur le boîtier de roue arrière droit.

Déverrouillage de la dérivation sur un réducteur T3 :

- Tirer sur le levier de dérivation (10/1) et l'accrocher en haut (11).
- Desserrez le frein.
 - ⇒ La tondeuse autoportée peut maintenant être poussée.

Déverrouillage de la dérivation sur un réducteur G700 :

- Appuyer sur le levier de dérivation (10/1) et l'accrocher en haut (11).
- Desserrez le frein.
 - ⇒ La tondeuse autoportée peut maintenant être poussée.

6.4 Mise en marche et arrêt du moteur

Démarrage du moteur

- Prenez place sur le siège conducteur.
- Appuyez bien à fond sur la pédale de frein (04/1) sur le côté gauche, et verrouillez-la à l'aide du levier de blocage (04/2).

3. Assurez-vous que le plateau de coupe n'est PAS activé. Vérifiez pour cela la position du commutateur à bascule (02/5, position « 0 »).
4. Amenez le régulateur (02/2) pour le régime moteur vers la butée supérieure. Selon la version d'équipement, le symbole du starter s'y trouve. Dans le cas contraire, tirez sur le bouton individuel de starter (02/1).
5. Introduisez la clé de contact dans la serrure de contact (02/4).
6. Tournez la clé de contact en position « III » et maintenez-la dans cette position jusqu'à ce que le moteur démarre.
Remarque: Afin de ménager la batterie de démarrage, une tentative de démarrage ne doit pas durer plus de 5 secondes.
7. Relâchez ensuite la clé de contact qui revient automatiquement à la position « II ».
8. Amenez le régulateur (02/2) pour le régime moteur en position de fonctionnement. Sur un modèle équipé d'un bouton de starter, repoussez à nouveau celui-ci (02/1).

Arrêt du moteur

1. Arrêtez le plateau de coupe (02/5).
2. Amenez le régulateur (02/2) pour le régime moteur au point mort.
3. Appuyez sur la pédale de frein (04/1) et verrouillez-la à l'aide du levier d'immobilisation (04/2).
4. Tournez la clé de contact (02/4) en position "0".
5. Retirez la clé de contact.

⚠ AVERTISSEMENT ! Danger en raison d'un moteur très chaud ! Après arrêt du moteur, veillez à ce que des parties très chaudes du moteur (par ex. silencieux) ne puissent pas enflammer des objets ou matériaux se trouvant à proximité !

6.5 Conduite de la tondeuse

⚠ AVERTISSEMENT ! Danger en raison d'une vitesse inadaptée ! Roulez doucement, plus particulièrement au début, afin de vous habituer au comportement de conduite et de freinage de la tondeuse ! Avant chaque changement de direction, la vitesse doit être réduite afin que le conducteur garde toujours le contrôle de la tondeuse autoportée et que celle-ci ne puisse pas basculer !

Votre tondeuse est entraînée par l'intermédiaire d'un réducteur hydrostatique à pied.

6.5.1 Préparer un déplacement par des températures inférieures à 10 °C

ℹ REMARQUE Observez également la notice ci-jointe du moteur à essence.

1. Assurez-vous que le plateau de coupe n'est PAS activé. Vérifiez pour cela le commutateur à bascule (02/5, position « 0 »).
2. Démarrez le moteur et laissez-le tourner env. 30 secondes afin d'optimiser la viscosité de l'huile de la boîte de vitesses. Vous pouvez ensuite rouler avec la tondeuse. Le plateau de coupe ne doit être activé qu'après quelques minutes de fonctionnement du moteur.

6.5.2 Conduite avec réducteur hydrostatique à pied

1. Appuyez sur la pédale de frein (04/1) et verrouillez-la à l'aide du levier d'immobilisation (04/2).
2. Réglez le plateau de coupe sur la position la plus haute « 7=T » (=Position de transport), voir *chapitre 6.6.1 "Régler la hauteur de coupe (06, 08)", page 17*.
3. Démarrez le moteur.
4. Actionner le frein (04/1).
5. Appuyez lentement sur la pédale pour la direction de déplacement souhaitée :
 - En avant : pédale (03/2)
 - En arrière : pédale (03/1)
6. Plus vous appuyez sur la pédale, plus la tondeuse se déplace rapidement dans la direction choisie.
7. Pour vous arrêter, relâchez la pédale et appuyez sur la pédale de frein (04/1).

ℹ REMARQUE Lorsque vous quittez la tondeuse, actionnez toujours le levier de blocage en appuyant sur la pédale de frein, afin que la tondeuse ne puisse pas rouler !

6.5.3 Conduite avec le régulateur de vitesse

ℹ REMARQUE Le régulateur de vitesse ne peut être connecté qu'en marche avant. En actionnant le frein, le régulateur de vitesse est automatiquement déconnecté.

Activer/couper le régulateur de vitesse :

- Tourner le levier (02/3) vers le haut.
Le régulateur de vitesse est activé.
- Tourner le levier (02/3) vers le bas.
Le régulateur de vitesse est activé.

6.5.4 Rouler et tondre sur les pentes

⚠ AVERTISSEMENT ! Danger en raison d'une erreur en roulant sur les pentes ! En roulant sur les pentes, une prudence particulière s'impose ! Il n'existe pas de pente « sûre ». Observez particulièrement les consignes de sécurité suivantes ! Débrayer le plateau de coupe et les équipements dès que les roues patinent ou que le véhicule est bloqué en roulant sur une montée. Descendre ensuite lentement la pente en roulant tout droit en marche avant pour la quitter !

- Ne roulez pas sur des pentes de plus de 10 ° (18 %). Exemple : cela représente 18 cm de différence de niveau sur une longueur d'un mètre.
- Ne vous déplacez pas par à-coups.
- Ne freinez pas brusquement.
- Maintenez une faible vitesse.
- Ne tondez pas en travers de la pente.
- N'accélérez pas fortement.
- Ne tournez pas le volant par à-coups.

6.6 Tondre avec la tondeuse autoportée

Pour obtenir un résultat de tonte propre, il convient d'adapter la vitesse à l'état du gazon. Pour la tonte, optez pour un maximum de 2/3 de la vitesse possible sur la pédale. La vitesse maximale de la tondeuse est exclusivement réservée au déplacement sans que le plateau de coupe soit branché.

La hauteur de coupe normale est de 4 - 5 cm. Cela correspond à la position 2 ou 3 du réglage de la hauteur. Lorsque l'herbe est humide et mouillée, coupez avec une hauteur supérieure. Lorsque l'herbe est très haute, il est approprié de couper en deux passages. Pour le premier passage, réglez le plateau de coupe sur la hauteur de coupe maximale. Pour le second passage, vous pouvez alors régler sur la hauteur souhaitée.

6.6.1 Régler la hauteur de coupe (06, 08)

Le plateau de coupe de la tondeuse peut être réglé en hauteur sur plusieurs niveaux, grâce au levier de réglage de la hauteur (06/1) situé à droite du siège conducteur.

1. Actionnez le levier de réglage de la hauteur (06/1) dans la direction souhaitée :
 - vers le bas (06/a) : pour les faibles hauteurs de coupe.
 - vers le haut (06/b) : pour les grandes hauteurs de coupe.

Option : régler la hauteur de coupe avec la fonction de mémoire (08)

1. Tirez le levier de réglage de la hauteur (08/1) dans la position de transport « 7=T » (08/a) et poussez-le vers l'extérieur (08/b), pour l'enclencher.
2. Faites glisser le levier présélecteur (08/2) à la hauteur de coupe désirée (08/c). La hauteur de coupe est affichée dans la fenêtre (08/3) du levier présélecteur (de 1 à 6).
3. Tirez le levier de réglage de la hauteur vers l'intérieur (08/d) jusqu'à la butée à la hauteur de coupe réglée (08/d).

ⓘ REMARQUE La position de transport « 7=T » est la hauteur de coupe la plus élevée. Elle n'est pas sélectionnable avec le levier présélecteur.

Activation du plateau de coupe

Activation électrique : un commutateur (02/5) se trouve à proximité du tableau de bord. Utilisez-le pour activer le plateau de coupe (c'est-à-dire la position « 1 »).

6.6.2 Connexion du plateau de coupe

ⓘ REMARQUE Le plateau de coupe ne doit être connecté que lorsque le moteur a déjà tourné env. une minute pour chauffer ! Lors de la connexion du plateau de coupe, la tondeuse autoportée ne doit pas se trouver dans des hautes herbes.

1. Démarrez le moteur.
2. Amenez le régulateur (02/2) pour le régime moteur en position de fonctionnement.
3. Réglez le plateau de coupe sur la position la plus haute « 7=T » (=Position de transport), voir *chapitre 6.6.1 "Régler la hauteur de coupe (06, 08)", page 17*.
4. Mettez le plateau de coupe en marche à l'aide du commutateur à bascule (02/5, position « 1 »).
5. Réglez la hauteur de coupe souhaitée.
6. Démarrez avec la tondeuse autoportée.

6.6.3 Usage de la fonction tonte en marche arrière

ⓘ REMARQUE Si la pédale de réducteur est actionnée seule, pour la marche arrière, le plateau de coupe est désactivé.

1. Actionnez la touche « Tonte en marche arrière » (02/6), puis dans les 5 secondes, la pédale (03/1) pour la marche arrière.

⚠ AVERTISSEMENT ! Danger d'accident en cas de tonte en marche arrière ! Veillez au sec-teur arrière lors de la tonte en marche arrière ! Tonte en marche arrière, seulement si néces-saire !

6.6.4 Arrêt du plateau de coupe

⚠ AVERTISSEMENT ! Danger en raison de la lame tournant sur sa lancée ! Une lame de coupe en rotation/tournant sur sa lancée peut dé-chiqueter les mains et les pieds ! C'est pourquoi il faut éloigner les mains et les pieds des outils de coupe !

1. Mettez le plateau de coupe à l'arrêt à l'aide du commutateur à bascule (02/5, position « 0 »).

Le plateau de coupe peut être arrêté aussi bien à l'arrêt que pendant le déplacement de la ton-deuse.

⚠ AVERTISSEMENT ! Risque de blessure dû aux projections d'objets ! Lorsque vous passez sur des surfaces recouvertes de graviers ou de cailloux, des objets peuvent être happés dans le plateau de coupe en mouvement puis être projetés.

- Arrêtez toujours le plateau de coupe lorsque vous passez sur des surfaces autres que l'herbe.

6.6.5 Mulching (12, 13)

Pour un mulching parfait, le gazon doit être tondu régulièrement (env. 1 à 2 fois par semaine). Cou-per alors environ 1/3 de la hauteur du gazon (par ex. pour un gazon de 6 cm de haut, tondre 2 cm). Les déchets de coupe seront ainsi mieux intégrés dans le gazon restant.

Le kit de mulching est compris dans la livraison :

- Modèle de 110 cm : Le bouchon de mulching est installé sur le côté gauche du plateau de coupe.
- Modèle de 95 cm : Le bouchon de mulching est joint à la machine.

Rééquiper l'éjection latérale pour le mode Mulching (12)

⚠ AVERTISSEMENT ! Dangers dus à la pro-tection incomplète ou endommagée du pla-teau de coupe. La tondeuse autoporteuse doit uniquement être utilisée lorsque soit le canal d'éjection pour l'éjection latérale, soit le bouchon de mulchage pour le mode Mulchage sont mon-tés. Si l'un des deux dispositifs de protection n'est pas monté, le fonctionnement est interdit, puisqu'il y a un danger de parvenir dans les lames du plateau de coupe. Un dispositif de pro-tection endommagé doit être remplacé dans les plus brefs délais par une pièce de rechange origi-nale.

⚠ AVERTISSEMENT ! Dangers lors du rééquipement de la protection du plateau de coupe. La tondeuse autoporteuse doit être rééquipée uniquement lorsque le moteur est arrê-té et que la clé de contact est retirée.

Pour le rééquipement du mode Éjection latérale au mode Mulching, veuillez procéder de la ma-nier suivante :

1. Arrêtez le moteur.
2. Retirez la clé de contact et conservez-la hors de portée de toute personne non prévue.
3. Soulevez le canal (12/1) pour l'éjection laté-rale (12/a).
4. Mettez en place le bouchon de mulching (12/2) sur le plateau de coupe (12/b).
5. Verrouillez le bouchon de mulching avec l'étrier de retenue (12/3, 12/c).
6. Contrôlez le siège correct du bouchon de mulching (12/2).

Pour le modèle avec largeur de coupe 110 cm (13)

Retirer le bouchon de mulching :

1. Détacher l'attache (13/1) du bouchon de mul-ching (13/2).
2. Sortir le bouchon de mulching du dispositif d'arrêt (13/3).

6.6.6 Intervalle entre les tontes

Veillez prendre en compte que le gazon ne pousse pas à la même vitesse selon les pé-riodes. Nous vous recommandons des intervalles de tonte plus courts au début du printemps. Al-longez l'intervalle de tonte quand la croissance du gazon se ralentit au cours de l'année.

Si le gazon n'a pas été tondu pendant une longue période, il faut avant tout régler une hau-

teur de coupe plus haute, puis, deux jours plus tard, tondre à nouveau avec une hauteur de coupe plus basse.

6.6.7 Tonte d'herbes hautes

Quand le gazon est plus haut que d'habitude ou qu'il est trop humide, tondez le gazon avec une plus grande hauteur de coupe. Tondez ensuite une nouvelle fois le gazon à l'aide d'un réglage classique, plus bas.

6.6.8 Maintenance de la lame de coupe

Veillez à ce que la lame de coupe reste bien aiguisée tout au long de la saison de tonte afin d'éviter d'arracher ou de déchiqueter les brins d'herbe. Les brins arrachés ont une pointe marron. Cela ralentit la croissance et augmente la fragilité du gazon face aux maladies.

- Après chaque utilisation, vérifier que la lame de coupe est bien aiguisée et qu'elle n'est ni usée ni endommagée ! Le cas échéant, faire appel à l'atelier de service après-vente.
- En cas de remplacement de la lame, utiliser uniquement une lame de rechange d'origine.

7 NETTOYAGE DE LA TONDEUSE AUTOPORTÉE

Pour un fonctionnement optimal et une durée de vie très longue, la tondeuse autoportée doit être nettoyée régulièrement.

Nettoyez la tondeuse autoportée après chaque utilisation afin d'enlever les salissures restant collées.

Pour le nettoyage, utilisez de préférence de l'air comprimé et une brosse/un pinceau. Le jet d'eau d'un nettoyeur haute pression ou d'un tuyau d'arrosage peut endommager la partie électrique ou les roulements.

Veillez à ce que le moteur en particulier, le réducteur et les rouleaux de guidage, ainsi que la partie électrique dans son ensemble n'entrent pas en contact avec l'eau.

⚠ AVERTISSEMENT ! Dangers liés au nettoyage ! À noter pour tous les travaux de nettoyage :

- Arrêtez le moteur et enlevez la clé de contact.
- Retirez le(s) capuchon(s) de bougie(s).
- Les dispositifs de protection enlevés pour le nettoyage doivent être remis en place après ce nettoyage.
- DANGER DE BRÛLURE : Nettoyez la tondeuse autoportée uniquement lorsqu'elle a refroidi. Le moteur, le réducteur et le silencieux sont très chauds !
- DANGER DE COUPURE : Lors des travaux faites attention aux outils de coupe, les lames sont tranchantes. Avec les outils de coupe multiples le mouvement d'une des lames peut provoquer le mouvement d'une autre !

7.1 Nettoyer le carter, le moteur et le réducteur

ATTENTION ! Endommagement de l'installation électrique par infiltration d'eau ! Pour le nettoyage, utilisez de préférence de l'air comprimé et une brosse/un pinceau.

Ne pas asperger le moteur et tous les logements de roulements (roues, réducteur, roulements des lames) avec de l'eau ni avec un nettoyeur haute pression.

L'eau infiltrée dans le dispositif d'allumage, dans le carburateur et dans le filtre à air peut provoquer des dysfonctionnements. L'eau dans les logements de roulements peut provoquer une perte de graissage et ainsi la destruction du roulement. Pour enlever la crasse et les résidus d'herbe, utiliser un chiffon, une balayette, un long pinceau ou similaire.

8 ENTRETIEN

⚠ AVERTISSEMENT ! Dangers liés aux réparations ! À noter pour tous les travaux de réparations :

- Arrêtez le moteur et enlevez la clé de contact.
- Retirez le(s) capuchon(s) de bougie(s).
- Les dispositifs de protection enlevés pour les réparations doivent être remis en place après ces réparations.
- **DANGER DE BRÛLURE** : Ne travaillez sur la tondeuse autoportée que lorsqu'elle a refroidi. Le moteur, le réducteur et le silencieux sont très chauds !
- **DANGER DE COUPURE** : Lors des travaux faites attention aux outils de coupe, les lames sont tranchantes. Avec les outils de coupe multiples le mouvement d'une des lames peut provoquer le mouvement d'une autre.
- Lors du remplacement de pièces, n'utiliser que des pièces de rechange d'origine.
- En cas de doute, recherchez toujours un atelier spécialisé ou contactez le fabricant.

8.1 Programme de maintenance

Les travaux suivants peuvent être réalisés par l'utilisateur lui-même. Tous les autres travaux d'entretien, de service et de maintenance doivent être effectués dans un atelier de service homologué.

i REMARQUE En cas de forte sollicitation et de températures élevées, des intervalles de maintenance plus courts que ceux indiqués dans le tableau peuvent s'avérer nécessaires.

Veillez également respecter les graissages annuels recommandés conformément au plan de graissage.

| Opération | Avant chaque utilisation | Après chaque utilisation | Après les 5 premières heures | Toutes les 25 heures de fonctionnement | Toutes les 50 heures de fonctionnement | Avant chaque remisage |
|---|--------------------------|--------------------------|------------------------------|--|--|-----------------------|
| Vérifier le niveau d'huile moteur ^{*)} | X | | | | | |
| Vidanger l'huile ^{*)} | | | X | | | X |
| Nettoyer le filtre à air ^{*)} | | | | X | | |
| Remplacer le filtre à air ^{*)} | | | | | X | |
| Vérifier la bougie d'allumage ^{*)} | | | | | X | |
| Vérifier le frein (essai de freinage en ligne droite) | X | | | | | |
| Vérifier la pression des pneus | X | | | | | |
| Vérifier la lame de coupe | X | | | | | |
| Vérifier si des pièces sont desserrées | X | | | | | X |
| Vérifier la courroie trapézoïdale (contrôle visuel) | | | | X | | |
| Nettoyer la tondeuse autoportée | | X | | | | |

| Opération | Avant chaque utilisation | Après chaque utilisation | Après les 5 premières heures | Toutes les 25 heures de fonctionnement | Toutes les 50 heures de fonctionnement | Avant chaque remisage |
|--|--------------------------|--------------------------|------------------------------|--|--|-----------------------|
| Nettoyer la grille d'aspiration d'air moteur ^{*)} | X | | | | | |
| Nettoyer les restes d'herbe et autres résidus sur la boîte de vitesses | | X | | X | | |

*) se reporter à la notice d'utilisation du fabricant du moteur

8.2 Plan de graissage

Nous recommandons de graisser les endroits suivants une fois par an, afin de garantir la souplesse de mouvement des pièces mobiles.

Nettoyez à l'aide d'un chiffon tous les endroits à dégraisser ou à vaporiser. N'utilisez pas d'eau afin d'éviter une corrosion éventuelle.

Points de graissage :

- Graisser le graisseur sur la fusée d'essieu droite et gauche (16) en utilisant de la graisse universelle.
- Vaporiser de l'huile sur le palier de l'essieu avant situé sur le cadre (16/1).
- Graisser la crémaillère et le pignon de direction sur le boîtier de direction (17) avec de la graisse universelle.
- Graisser le palier à rouleaux et le moyeu des essieux avant et arrière (18 / 15) avec de la graisse universelle.

REMARQUE Les roues avant et arrière doivent être démontées pour permettre le graissage des essieux et des roulements.

- Surfaces de rotation et d'appui : Graissage de toutes les surfaces mobiles de rotation et d'appui.

8.3 Changement de roue

Le changement de roue ne doit être effectué que sur un sol plat et ferme.

1. Arrêtez la tondeuse autoportée et retirez la clé de contact.
2. Appuyez à fond sur la pédale de frein (04/1) et verrouillez-la à l'aide du levier d'immobilisation (04/2).
3. Sécurisez la tondeuse autoportée à l'aide de cales de blocage, afin de l'empêcher de rou-

ler. Placez les cales du côté qui ne sera pas levé.

4. Levez la tondeuse autoportée à l'aide d'un engin de levage adapté (par ex. cric de levage pantographe) par le côté où la roue doit être changée. Levez la tondeuse jusqu'à ce que la roue à changer tourne librement.

Attention ! Risque de dommages matériels.

Lors du levage, veillez à ne pas tordre des éléments de la tondeuse. Positionnez l'outil de levage uniquement sur des pièces métalliques stables.

5. Sécurisez la tondeuse sur un élément porteur du châssis avec un support stable (par ex. bois équarris) afin qu'elle ne puisse pas s'affaisser, même si l'engin de levage glisse ou bascule.
6. Enlevez le capuchon de protection (14/1).
7. Extrayez le circlip (14/2) à l'aide d'un tournevis. Veillez à ne pas le perdre.
8. Enlevez la rondelle (14/3).
9. Enlevez la roue de l'essieu.

Remarque: *En retirant les roues arrières de l'essieu, ne pas perdre la clavette !*

10. Avant le remontage nettoyez l'essieu et l'alésage de roue puis graissez les deux avec de la graisse universelle.
11. Remplacez la roue sur l'essieu.
Remarque: *En remplaçant les roues arrières, les rainures de la clavette et de la roue arrière doivent se trouver face à face afin de pouvoir introduire les clavettes sans forcer.*
12. Remplacez la rondelle sur l'essieu.
13. Enfoncez le circlip dans la rainure de l'essieu. Si vous employez éventuellement une pince pour cela, veillez à ne pas endommager l'essieu avec la pince.
14. Remplacez le capuchon de protection sur l'essieu.

15. Enlevez le support de sécurisation et laissez la tondeuse et l'engin de levage redescendre avec précaution sur le sol.

8.4 Batterie de démarrage

Aucun chargeur de batterie n'est livré avec la tondeuse autoportée.

Dénomination exacte de la batterie : cf. compartiment batterie. La batterie de démarrage se trouve sous le capot moteur.

Généralement la batterie de démarrage est chargée en usine.

Consignes de sécurité

⚠ AVERTISSEMENT ! Danger lié à une manipulation erronée de la batterie de démarrage ! Afin d'éviter les risques liés à une mauvaise manipulation de la batterie, respectez les points suivants !

- La batterie de démarrage ne doit pas être rangée à proximité d'un feu ouvert, brûlée ou posée sur des radiateurs. Risque d'explosion.
- Pour le stockage d'hiver, conservez la batterie de démarrage dans un local frais et sec (10 - 15 °C). Il convient d'éviter les températures inférieures à zéro pour le stockage.
- Ne laissez pas la batterie de démarrage déchargée pendant une longue période. Lorsque la batterie de démarrage n'a pas été utilisée pendant une longue période, vous devez la recharger à l'aide d'un chargeur approprié.
- Ne pas détruire la batterie de démarrage. L'électrolyte (acide sulfurique) cause des brûlures sur la peau et les vêtements – rincer immédiatement à grande eau.
- Garder la batterie de démarrage propre. Essuyer uniquement avec un chiffon sec. Ne pas utiliser d'eau, d'essence, de diluant ou produit similaire pour cela !
- Les pôles de raccordement sont à garder propres et à graisser avec de la graisse pour contact.
- Les pôles de raccordement ne doivent pas être court-circuités.

Charge de la batterie de démarrage

La charge est nécessaire :

- avant le stockage pour l'hiver.
- en cas de longue période d'inactivité de l'appareil (plus de 3 mois).

⚠ AVERTISSEMENT ! Risque lié à une mauvaise charge de la batterie de démarrage ! Le courant de charge ne doit pas être supérieur à 5 A et la tension de charge ne doit pas dépasser 14,4 V. Si la tension de charge est supérieure, il y a risque d'explosion de la batterie de démarrage ! Lors de travaux sur la batterie toujours enlever la clé de contact.

Nous recommandons de charger cette batterie de démarrage qui est sans entretien et étanche au gaz, avec un chargeur adapté (à commander chez votre revendeur agréé).

Respectez, avant la charge de la batterie de démarrage, les recommandations de la notice d'utilisation du fabricant de chargeurs.

⚠ ATTENTION ! Risque de court-circuit ! Afin d'éviter un court-circuit, toujours débrancher le câble négatif (-) de la batterie en premier et le rebrancher en dernier ! Lors de travaux sur la batterie toujours retirer la clé de contact. !

1. Retirez la clé de contact (02/4).
2. Ouvrez le capot moteur.
3. Connectez les pinces du chargeur aux bornes de la batterie.

ℹ REMARQUE Prenez garde à la polarité :

- Borne rouge = pôle plus (+)
 - Borne noire = pôle négatif (-)
4. Reliez le chargeur au réseau électrique et mettez en marche.

8.5 Démontez le plateau de coupe

Le plateau de coupe doit être démonté pour l'utilisation de la tondeuse en service hiver ainsi que pour le remplacement de la courroie trapézoïdale.

1. Tourner le volant complètement à gauche (19).
2. Desserrer de 5 à 6 tours la vis cylindrique (20) du support de conduite.
3. Abaisser le plateau de coupe à la position « 1 » la plus basse et le verrouiller (21), voir *chapitre 6.6.1 "Régler la hauteur de coupe (06, 08)", page 17.*
4. Décrocher le ressort de traction du plateau de coupe (22).
5. Remettre le plateau de coupe tout en haut (23).
6. Décrocher le canal de la courroie trapézoïdale (24).

7. Décrocher la courroie trapézoïdale du plateau de courroie du moteur (25).
8. Abaisser de nouveau le plateau de coupe à la position « 1 » la plus basse et le verrouiller (26), voir *chapitre 6.6.1 "Régler la hauteur de coupe (06, 08)", page 17*.
9. Retirer les goupilles de sécurité (au nombre de 4) (27) sur les étriers de maintien du plateau de coupe.
10. Retirer les étriers par les boulons (27).
11. Mettre le plateau de coupe à la position « 7=T » la plus haute (position de transport) et le verrouiller (28), voir *chapitre 6.6.1 "Régler la hauteur de coupe (06, 08)", page 17*.

8.6 Remplacer la courroie trapézoïdale

Pour remplacer la courroie trapézoïdale, adressez-vous à un atelier spécialisé.

9 TRANSPORT

Lors du transport de la tondeuse autoportée avec des appareils de transport (par ex. remorque de voiture), le plateau de coupe doit être étayé pour délester le dispositif de suspension du plateau de coupe.

Attention lors du transport à ce que le moyen de transport ait une portance suffisante et que la tondeuse autoportée soit correctement arrimée.

10 STOCKAGE

La tondeuse autoportée doit être protégée des intempéries, en particulier de l'humidité, la pluie et les rayonnements directs du soleil.

Ne stockez jamais la tondeuse autoportée à l'intérieur d'un bâtiment avec du carburant dans le réservoir, dans lequel il des vapeurs d'essence pourraient entrer en contact avec des flammes nues ou des étincelles. Ne garer la tondeuse autoportée que dans des locaux adaptés pour le remisage des véhicules à moteur.

Pour les stockages de longue durée, comme les périodes hivernales, évitez si possible d'avoir du carburant dans le réservoir. Le carburant peut s'évaporer.

Avant de procéder à un stockage de longue durée, il convient de vider le carburant du réservoir et de purger le carburateur afin d'éviter tout dépôt et par conséquent se prémunir des difficultés aux démarrages. Demander conseil à votre atelier spécialisé.

11 AIDE EN CAS DE PANNES

⚠ ATTENTION ! Risque de blessures. Les parties de l'appareil à arêtes vives et mobiles peuvent provoquer des blessures.

- Pour les travaux de maintenance, d'entretien et de nettoyage, portez toujours des gants de protection !

ℹ REMARQUE En cas de pannes ne figurant pas dans ce tableau ou ne pouvant pas être éliminées, contacter notre service après-vente compétent.

| Panne | Cause | Remède |
|----------------------------------|--|--|
| Le moteur ne démarre pas. | Manque de carburant. | Remplir le réservoir ; vérifier la purge du réservoir ; vérifier le filtre à carburant. |
| | Carburant de mauvaise qualité, encrassé ou ancien dans le réservoir. | Utilisez systématiquement du carburant neuf provenant de récipients propres ; nettoyez le carburateur (atelier du service après-vente). |
| | Filtre à air encrassé. | Nettoyer le filtre à air (voir mode d'emploi du fabricant du moteur). |
| | Pas d'étincelle de démarrage. | Nettoyer la bougie, en mettre une nouvelle au besoin, contrôler le câble d'allumage, contrôler le système d'allumage (atelier du service après-vente). |

| Panne | Cause | Remède |
|---|---|---|
| | Trop de carburant dans la chambre de combustion en raison des nombreuses tentatives de démarrage. | Dévisser la bougie et la sécher. |
| Le démarreur ne fonctionne pas. | Batterie de démarrage à plat ou faible. | Charger la batterie de démarrage. |
| | Le commutateur de sécurité du siège du conducteur est hors fonction. | S'asseoir correctement sur le siège du conducteur ; commutateur défectueux. |
| | Le commutateur de sécurité de la pédale de frein est hors fonction. | Enfoncer à fond la pédale de frein. |
| | Plateau de coupe commuté. | Désactiver le plateau de coupe. |
| | Fusible sur le câble (+) de la batterie de démarrage. | Vérifier le fusible, le remplacer au besoin. |
| Baisse de puissance du moteur. | Gazon trop haut ou trop humide. | Corriger la hauteur de coupe, créer un espace libre pour le plateau de coupe par de brèves marches arrière. |
| | Filtre à air encrassé. | Nettoyer le filtre à air (voir mode d'emploi du fabricant du moteur). |
| | Le réglage du carburateur est incorrect. | Faire vérifier le réglage (atelier du service après-vente). |
| | Lame très usée. | Remplacer la lame (atelier du service après-vente). |
| | Vitesse de déplacement trop élevée. | Réduire la vitesse de déplacement. |
| La tondeuse autoportée vibre trop. | Le plateau de coupe est détérioré. | Contrôler le plateau de coupe (atelier du service après-vente). |
| La tondeuse autoportée n'avance pas. | Avec entraînement hydrostatique : pas d'entraînement. | Régler le levier de dérivation sur la position de service (voir <i>chapitre 6.3 "Pousser la tondeuse autoportée (10, 11)", page 15</i>). |
| Coupe imprécise. | Lame usée, non affûtée. | Remplacer la lame ou l'affûter. Équilibrer les lames réaffûtées (atelier du service après-vente) ! |
| | Hauteur de coupe inadaptée. | Corriger la hauteur de coupe. |
| | Régime moteur trop bas. | Régler le régime moteur maximal. |
| | Vitesse de déplacement trop élevée. | Réduire la vitesse de déplacement. |
| | Pression des pneus différente selon les roues. | Gonfler à la pression adaptée. Consulter la pression des pneus qui convient sur les pneus. |

| Panne | Cause | Remède |
|--|-------|---|
| Entraînement, freins, embrayage et plateau de coupe. | | Faire inspecter uniquement dans un atelier du service après-vente ! |

12 SERVICE CLIENTS/APRÈS-VENTE

En cas de questions sur la garantie, les réparations ou les pièces de rechange, veuillez vous adresser au service de maintenance ISEKI le plus proche de chez vous.

13 INFORMATIONS RELATIVES À LA DÉCLARATION DE CONFORMITÉ

Nous déclarons par la présente sous notre seule responsabilité que ce produit, sous la forme mise sur le marché, répond aux dispositions des directives UE harmonisées, des normes de sécurité UE et des normes spécifiques aux produits. La déclaration de conformité fait partie de la notice d'utilisation et est jointe à la machine.

14 GARANTIE

Pendant la période légale de garantie contre les vices de fabrication, nous éliminons par réparation ou remplacement, selon notre choix, tout défaut de matériau ou de fabrication survenu sur l'appareil. La durée de prescription dépend de la législation respective en vigueur dans le pays où a été acheté l'appareil.

Notre garantie s'applique seulement en cas de :

- Respect du présent manuel d'utilisation
- Utilisation correcte,
- Utilisation de pièces de rechange d'origine.

La garantie ne s'applique pas en cas de :

- Tentatives de réparation par l'utilisateur
- Modifications techniques par l'utilisateur
- Utilisation non conforme

Sont exclus de la garantie :

- Les détériorations de la peinture dues à une usure normale
- Les pièces d'usure qui figurent en encadré sur la carte des pièces de rechange xxxxxx (x)
- Les moteurs à explosion (ces derniers sont garantis par les réglementations de garantie des constructeurs respectifs des moteurs)

La période de garantie commence à courir au moment de l'achat par le premier utilisateur final. La date d'achat figurant sur la preuve d'achat fait foi. Veuillez vous adresser à votre revendeur ou bien au point de service après-vente agréé le plus proche, muni de cette déclaration et de la preuve d'achat. Les droits légaux de l'acheteur vis-à-vis du vendeur en cas de défaut ne sont pas affectés par cette déclaration.

TRANSLATION OF THE ORIGINAL INSTRUCTIONS FOR USE

Contents

| | | | | | |
|-------|---|----|-------|--|----|
| 1 | About these instructions for use | 27 | 6.2 | Use of accessories | 32 |
| 1.1 | Symbols on the title page | 27 | 6.3 | Pushing the lawn tractor (10, 11) | 33 |
| 1.2 | Legends and signal words | 27 | 6.4 | Starting and stopping the engine | 33 |
| 2 | Product description | 27 | 6.5 | Driving with the tractor | 33 |
| 2.1 | Designated use | 27 | 6.5.1 | Preparing to drive at temperatures below 10 °C | 33 |
| 2.2 | Possible misuse | 27 | 6.5.2 | Driving with the foot hydrostat transmission | 33 |
| 2.3 | Symbols on the appliance | 28 | 6.5.3 | Driving with cruise control | 34 |
| 2.4 | Safety and protective devices | 28 | 6.5.4 | Driving and mowing on slopes | 34 |
| 2.5 | Product overview (01) | 28 | 6.6 | Mowing with the lawn tractor | 34 |
| 2.6 | Controls | 28 | 6.6.1 | Adjusting the cutting height (06, 08) | 34 |
| 2.6.1 | Standard dashboard (02) | 28 | 6.6.2 | Switching on the mower mechanism | 34 |
| 2.6.2 | Transmission operation (driving speed) (03) | 29 | 6.6.3 | Mowing in reverse | 35 |
| 2.6.3 | Brake pedal (04) | 29 | 6.6.4 | Switching off the mower mechanism | 35 |
| 2.6.4 | Foot hydrostat transmission (03, 04) | 29 | 6.6.5 | Mulching (12, 13) | 35 |
| 2.6.5 | "smart Cockpit" option (05)* | 29 | 6.6.6 | Mowing interval | 35 |
| 2.6.6 | Bluetooth wireless module and "ISEKI Smart Cockpit" app | 30 | 6.6.7 | Mowing high grass | 36 |
| 2.6.7 | "Cutting height adjustment with memory function" option (07)* | 30 | 6.6.8 | Cutting blade maintenance | 36 |
| 3 | Safety instructions | 30 | 7 | Cleaning the lawn tractor | 36 |
| 4 | Unpacking and assembling the tractor | 31 | 7.1 | Cleaning the deck, engine and transmission | 36 |
| 5 | Start-up | 31 | 8 | Maintenance | 36 |
| 5.1 | Checking the mower mechanism | 31 | 8.1 | Maintenance schedule | 36 |
| 5.2 | Oil fill | 31 | 8.2 | Lubricating plan | 37 |
| 5.3 | Filling with fuel | 31 | 8.3 | Wheel change | 37 |
| 5.4 | Checking the tyre pressure | 31 | 8.4 | Starter battery | 38 |
| 5.5 | Adjusting the height of the armrests* (09) | 31 | 8.5 | Removing the mower mechanism | 38 |
| 5.6 | Checking the safety devices | 32 | 8.6 | Renewing the V-belt | 39 |
| 5.6.1 | Checking the brake contact switch | 32 | 9 | Transport | 39 |
| 5.6.2 | Checking the mower mechanism contact switch | 32 | 10 | Storage | 39 |
| 5.6.3 | Checking the seat contact switch | 32 | 11 | Help in case of malfunction | 39 |
| 6 | Operating the tractor | 32 | 12 | After-Sales/Service | 41 |
| 6.1 | Fundamental preparatory measures | 32 | 13 | Information on the Declaration of Conformity | 41 |
| | | | 14 | Guarantee | 41 |

1 ABOUT THESE INSTRUCTIONS FOR USE

- The German version is the original operating instructions. All additional language versions are translations of the original operating instructions.
- Always safeguard these operating instructions so that they can be consulted if you need any information about the appliance.
- Only pass on the appliance to other persons together with these operating instructions.
- Comply with the safety and warning information in these operating instructions.
- The lawn tractors are supplied with different levels of equipment. Please note that the illustrations may differ somewhat from the original. Please contact a specialist workshop or the manufacturer if you encounter difficulties in following the descriptions.
- Comply with the enclosed installation instructions and the operating instructions for the petrol engine.

1.1 Symbols on the title page

| Symbol | Meaning |
|--------|---|
| | It is essential to read through these operating instructions carefully before start-up. This is essential for safe working and trouble-free handling. |
| | Operating instructions |
| | Never operate the petrol powered device in the vicinity of open flames or heat sources. |

1.2 Legends and signal words

⚠ DANGER! Denotes an imminently dangerous situation which will result in fatal or serious injury if not avoided.

⚠ WARNING! Denotes a potentially dangerous situation which can result in fatal or serious injury if not avoided.

⚠ CAUTION! Denotes a potentially dangerous situation which can result in minor or moderate injury if not avoided.

IMPORTANT! Denotes a situation which can result in material damage if not avoided.

NOTE Special instructions for ease of understanding and handling.

2 PRODUCT DESCRIPTION

Lawn tractors with side-discharge are manufactured in different versions. When reading the following descriptions in these operating instructions, make sure you are referring to the description for your specific lawn tractor.

Features of your lawn tractor:

- Transmission: Foot hydrostat
- Blade brake clutch: electromagnetic
- Mower mechanism for side-discharge, incl. cap for mulch mowing

Type differences:

- Engine type
- Motor rating
- Cutting width

Transmission type:

- T3
- G700

2.1 Designated use

The lawn tractor is intended for mowing in domestic gardens and allotments with a max. slope of 10° (18 %). Additional applications, such as for mulching, are only permitted if the original accessories are used and in compliance with the maximum load values.

This appliance is intended solely for use in non-commercial applications. Any other use as well as unauthorised conversions or modifications are regarded as contrary to the intended use and will result in voiding of the warranty as well as loss of conformity; the manufacturer will thus decline any responsibility for damage and/or injury suffered by the user or third parties.

2.2 Possible misuse

The lawn tractor is not designed for commercial use in public parks, sports grounds, agriculture and forestry.

⚠ WARNING! Dangers due to overloading the lawn tractor! In particular, when using a trailer make sure not to exceed the permitted pulling forces and uphill/downhill gradients. Exceeding these values may exceed the braking capacity of the lawn tractor and lead to dangerous situations!

f NOTE Bear in mind that the lawn tractor does not have approval for road use, and thus is not allowed to be driven on public roads!

2.3 Symbols on the appliance

| | |
|--|--|
| | Before starting operation, read the operating instructions. |
| | Keep other people, especially children and animals, out of the working area during mowing. |
| | Remove the ignition key before maintenance and repair work! |
| | Important – danger! Keep your hands and feet away from the blade system. |
| | |
| | Do not drive on gradients of more than 10° (18%)! |
| | |
| | |
| | |
| | |
| | Danger: Do not step here! |
| | Risk of burns on hot surfaces! |

2.4 Safety and protective devices

⚠ WARNING! Danger if protective devices are removed or manipulated! Do not operate with any protective devices removed or manipulated. Defective protective devices must be repaired or renewed immediately!

Above all, the protective devices include:

- Brake contact switch
- Mower mechanism contact switch
- Mulching insert
- Seat contact switch

- Mower mechanism covers
- Cover of the side-discharge

2.5 Product overview (01)

| No. | Component |
|-----|---|
| 1 | Steering wheel |
| 2 | Dashboard |
| 3 | Engine cover |
| 4 | Brake pedal |
| 5 | Transmission activation reverse |
| 6 | Transmission activation forwards |
| 7 | Brake pedal locking lever |
| 8 | Cruise control lever* |
| 9 | Mower mechanism |
| 10 | Mulching insert |
| 11 | Cover of the side-discharge |
| 12 | Transmission bypass |
| 13 | Cutting height adjustment <ul style="list-style-type: none"> ■ with memory function* |
| 14 | Operator's seat <ul style="list-style-type: none"> ■ with armrests* |

* Configuration varies and depends on model

2.6 Controls

In the following the controls of lawn tractors with side-discharge are described. Make sure you are referring to the appropriate description for your lawn tractor.

2.6.1 Standard dashboard (02)

The elements of the standard dashboard are explained below.

Controlling the engine speed

f NOTE Please note that operating the controller while driving influences the speed!

For controller with integrated choke:

Moving the controller (02/2) increases or decreases the engine speed. The choke is activated in the highest position.



Switch on the choke: Push the controller all the way towards the choke symbol. Only use this position for starting the engine.

Note: Some tractor variants have a separate choke knob (02/1) on the dashboard. This must be pulled out as well in order to start the tractor. When the engine is running, slowly push the button back in!



Mowing: In this position, the engine runs at maximum speed.



Idling: In this position, the engine runs at the lowest speed.

Ignition lock (02/4)

| Position | Function |
|----------|---|
| 0 | Engine off. The ignition key can be removed. |
| I | Headlights on. The headlights are switched on in this position after the engine has started. |
| II | Operating position when the engine is running. |
| III | Start position for starting the engine. Release the key as soon as the engine is running. Then it springs back to operating position II. |

2.6.2 Transmission operation (driving speed) (03)

The lawn tractors are equipped with a foot hydrostat transmission.

Some models are equipped with cruise control.

There are two separate pedals on the right for driving forwards and in reverse.

| Direction of travel | Description |
|---------------------|---|
| Forwards | Press the right pedal (03/2) to drive forwards. |

| Direction of travel | Description |
|---------------------|--|
| Reverse | Press the left pedal (03/1) to drive in reverse. Note: The mower mechanism is switched off if only the pedal for reverse is pressed. Mowing in reverse: see <i>chapter 6.6 "Mowing with the lawn tractor", page 34.</i> |

2.6.3 Brake pedal (04)

- **Brake:** Pressing the brake pedal (04/1) all the way down operates the brake on the transmission and the tractor is braked.
- **Parking brake:** Pulling the parking brake lever (04/2) upwards while the brake pedal (04/1) is pressed down engages the parking brake. Pressing the brake pedal again releases the parking brake.

2.6.4 Foot hydrostat transmission (03, 04)

The foot hydrostat transmission is operated by two pedals (03/1 and 03/2).

To **move off**, first release the parking brake (04/2) while the engine is running and then press pedal (03/2) to drive forwards or pedal (03/1) to reverse. The further you press the pedal, the faster your speed will be in the selected direction.

Forward travel: Press the outer pedal (03/2) on the right side.

Reverse travel: Press the inner pedal (03/1) on the right side.

2.6.5 "smart Cockpit" option (05)*

In combination, the "smart Cockpit", your Bluetooth smartphone and the ISEKI Smart Cockpit app significantly improve the ease of operation of your lawn tractor.

You can charge your smartphone at the USB charging jack of the "smart Cockpit" while driving. Ask your specialist dealer.

IMPORTANT! Risk of destruction of the printed circuit board. Disconnecting the starter battery while the lawn tractor is running can destroy the printed circuit boards of the "smart Cockpit".

- Turn the ignition key to position "0" (i.e. ignition switched off) before disconnecting the starter battery.
- Never operate the lawn tractor without starter battery.

2.6.6 Bluetooth wireless module and "ISEKI Smart Cockpit" app

The "smart Cockpit" is equipped with a Bluetooth wireless module. This allows you to couple your smartphone to the lawn tractor without cables.

Coupling for the first time is possible within 60 seconds of turning the ignition key to any position (position I, II or III).

After the initial coupling, connection to the Bluetooth wireless module is possible at any time as long as the tractor is switched on.

ISEKI Smart Cockpit app

Your smartphone needs an Internet connection in order to be able to install the ISEKI Smart Cockpit app and to use the Internet functions. The smartphone establishes the Internet connection either via mobile radio or via WiFi.

The ISEKI Smart Cockpit app can be downloaded for Android-based devices from the Google Play Store and for iOS-based devices from the Apple App Store:



Find out here how to connect your smart ISEKI tractor with the ISEKI Smart Cockpit app:

1. Open the ISEKI Smart Cockpit app.
2. Press on "Add new appliance".
3. Launch the "smart-connect" assistant in the immediate vicinity of the appliance.
4. Follow the further instructions in the ISEKI Smart Cockpit app.

NOTE Updates for the ISEKI Smart Cockpit app are downloaded automatically via the Internet (FOTA: Firmware update Over The Air).

2.6.7 "Cutting height adjustment with memory function" option (07)*

* If not included in the scope of supply, the memory function can be retrofitted as an option.

The cutting height adjustment mechanism saves the set cutting height if you need to lift the mower into the transport position to empty the grass catcher. This ensures that you can continue mowing at the same cutting height after emptying.

- Use preselection lever (07/1) to preselect a cutting height:
 - Position 1: lowest preselectable cutting height

- Position 6: highest preselectable cutting height
- Use height adjustment lever (07/2) to set the transport position "7=T". This position is also the highest cutting height (cannot be preselected).

The preselected cutting heights 1 to 6 are clearly visible from the driver's position in the window (07/3) of the preselection lever. Use the height adjustment lever to raise or lower the mower to the preselected cutting height.

Procedure for setting the cutting height: see *chapter 6.6.1 "Adjusting the cutting height (06, 08)", page 34.*

3 SAFETY INSTRUCTIONS

- Children or other people who are not familiar with the operating instructions must not be allowed to use the appliance.
- Comply with local regulations on the minimum age of people operating the device.
- Do not allow children and young people to play on the appliance.
- Only mow during daylight hours or with good artificial lighting.
- Keep other people out of the danger area.
- The user is responsible for accidents involving other people and their property.
- Only use genuine spare parts and genuine accessories.
- Repairs to the appliance must be carried out by the manufacturer or by one of its customer service centres.
- Wear hearing protection.
- The lawn tractor does not have approval for road use and may not be driven on public roads.
- Do not mow during thunderstorms. No protection against lightning strikes.
- Do not carry any passengers on the trailer.
- Do not mow on slopes with a gradient of more than 10° (18 %)
- Do not work with the lawn tractor and/or with accessories attached to it after you have consumed alcohol, medicines which impair reactions, or drugs.
- Always mow across the slope.
- Comply with the permitted operating times in your region.

- The lawn tractor can cause serious injuries due to its dead weight. Take particular care when loading and unloading the lawn tractor before/after transport on a vehicle or trailer.
- This lawn tractor must not be towed. Use a suitable vehicle for transport on public roads.
- Do not operate the lawn tractor in poorly ventilated working areas (e.g. a garage). The exhaust gases contain poisonous carbon monoxide as well as other harmful substances.
- Before each use:
 - Check side-discharge flap for wear or damage.
 - Check mulching insert for wear or damage.

4 UNPACKING AND ASSEMBLING THE TRACTOR

Comply with the supplied assembly instructions for unpacking and assembling the tractor.

i NOTE Also comply with the enclosed operating instructions for the petrol engine.

⚠ WARNING! Danger if assembly is not carried out completely! Operation of an incompletely assembled lawn tractor can result in serious injury and damage to the lawn tractor.

- Put the lawn tractor into operation only when it has been fully assembled.
- Carry out all assembly work described in the assembly instructions. If you are uncertain about anything, ask a specialist to confirm that assembly has been carried out correctly before putting the lawn tractor into operation!
- Check whether all safety and protective devices are in place and functioning correctly!

5 START-UP

5.1 Checking the mower mechanism

Before use, always look and check whether the cutter, fastening pin and the entire mowing unit are worn or damaged. Worn or damaged blades must be renewed by new ones in order to avoid any imbalance.

5.2 Oil fill

The engine must be filled with oil before initial start-up. Please comply with the instructions from the engine manufacturer in this regard. Also make sure the oil level is checked at regular intervals and the oil is topped up if necessary.

5.3 Filling with fuel

⚠ WARNING! Dangers when handling fuel!

Fuel is highly inflammable. Only fill the fuel tank outdoors! Do not smoke! Do not refuel when the engine is running or is hot!

Use a suitable funnel or a filler pipe when refuelling so that no fuel is spilled onto the engine, the housing or the ground.

For safety reasons, the fuel tank cap and other tank caps must be renewed if damaged.

Do not start the engine if the fuel has overflowed. Move the tractor away from the area contaminated by fuel, and absorb and wipe away the spilled fuel from the ground, the engine and the housing using a cloth.

Do not try to start the mower until the fuel vapours have evaporated.

Store the fuel only in containers intended for this purpose.

Use lead-free petrol, min. RON 91.

Filling the tank

1. Switch off the engine if it is running and remove the ignition key as a precaution.
2. Wait until the engine has cooled down.
Warning! Risk of explosion from flammable fuel!
3. Open the engine cover/tank cap cover to gain access to the tank cap.
4. Open the tank cap and pour in the fuel.
Caution! Avoid overfilling the fuel tank!
5. Close the tank cap.
6. Close the engine cover/tank cap cover.

5.4 Checking the tyre pressure

- Check the tyre pressure at regular intervals.
- Please refer to the specification on the tyre for the necessary inflation pressure (recommendation: 1 bar).

i NOTE 1 PSI = 0.07 bar.

The tyre pressure can be checked and the tyre inflated using a commercially available foot pump.

5.5 Adjusting the height of the armrests* (09)

*: *Option*

1. Tilt the armrests (09/1) upwards by at least 10° (09/a).

Note: *The knurled nut is most easily visible when the armrest is fully raised.*

2. Turn the knurled nut (09/2) on each armrest in the direction of the arrow (09/b) until the desired height is set:
 - +: Move the armrest up.
 - -: Move the armrest down.
3. Fold the armrests down again.

5.6 Checking the safety devices

Check the safety devices each time before the lawn tractor is started.

⚠ WARNING! Danger when checking the safety devices! The safety devices may only be checked from the operator's seat and when no other persons or animals are in the vicinity!

Carry out all checks on level ground so that the lawn tractor cannot roll away inadvertently.

5.6.1 Checking the brake contact switch

The brake contact switch ensures that the engine cannot be started if the brake is not applied.

1. The engine is off.
2. Sit on the operator's seat.
3. Release the parking brake by pressing the brake pedal (04/1).
4. Attempt to start the engine (ignition key in position III).

i NOTE The engine is not allowed to start!

5.6.2 Checking the mower mechanism contact switch

The mower mechanism contact switch ensures that the engine cannot be started if the mower mechanism is activated.

1. The engine is off.
2. Sit on the operator's seat.
3. Press the brake pedal (04/1) and the parking brake (04/2).
4. Switch on the mower mechanism (02/5, position "1").
5. Attempt to start the engine (ignition key in position III).

i NOTE The engine is not allowed to start!

5.6.3 Checking the seat contact switch

The seat contact switch ensures that the engine switches off as soon as there is no-one on the operator's seat when the mower mechanism is switched on.

1. Sit on the operator's seat.

2. Press the brake pedal (04/1) and the parking brake (04/2).
3. Start the engine and let it run at maximum rpm.
4. Switch on the mower mechanism (02/5, position "1").
5. Take your weight off the seat by standing up (do not get off!).

i NOTE The engine must switch itself off!

6 OPERATING THE TRACTOR

⚠ WARNING! Dangers due to inadequate knowledge of the lawn tractor! Read the operating instructions for use carefully before you start! Pay particular attention to all safety instructions! Carry out all assembly and start-up work conscientiously. Ask the manufacturer if you have any doubts!

6.1 Fundamental preparatory measures

- Always wear tough shoes and long trousers while mowing. Never mow barefoot or when wearing open sandals.
- Check the complete area on which the lawn tractor is to be used. Remove all stones, sticks, wires, bones and other foreign objects which could be scooped up and flung out. Also pay attention to foreign objects during mowing.
- Carry out all the work described in the start-up instructions. This applies in particular to checking the safety devices.
- Only use the towing hitch for pulling loads! Do not exceed the imposed load limit.
- Do not transport objects on the lawn tractor!

6.2 Use of accessories

⚠ WARNING! Danger due to incorrect accessories or incorrect use of accessories! Only ever use genuine accessories from the tractor manufacturer! Pay attention to the regulations on use in the supplied operating instructions!

Using unauthorised accessories, or using accessories incorrectly, can expose the operator and other persons to significant risks. The lawn tractor could be overloaded. This can lead to serious accidents.

6.3 Pushing the lawn tractor (10, 11)

⚠ CAUTION! Danger when pushing on slopes! Only push the lawn tractor on level ground! On slopes, the lawn tractor could roll downhill uncontrollably.

For a foot hydrostatic drive

The bypass lever (10/1) is located in the rear right wheel housing.

Bypass unlocking on T3 transmission:

1. Pull out the bypass lever (10/1) and hook it in place upwards (11).
2. Release the brake.
 - ⇒ The lawn tractor can now be pushed.

Bypass unlocking on G700 transmission:

1. Push in the bypass lever (10/1) and hook it in place upwards (11).
2. Release the brake.
 - ⇒ The lawn tractor can now be pushed.

6.4 Starting and stopping the engine

Starting the engine

1. Sit on the operator's seat.
2. Press the brake pedal (04/1) on the left side down fully and lock it using the locking lever (04/2).
3. Make sure the mower mechanism is not switched on. To do this, check the position of the toggle switch (02/5, position "0").
4. Move the engine speed controller (02/2) to the top end stop. The choke symbol is located there, depending on the equipment variant. If it is not, pull the separate choke knob (02/1).
5. Insert the ignition key into the ignition lock (02/4).
6. Turn the ignition key to position "III" and hold it there until the engine is running.

Note: To reduce strain on the starter battery, do not attempt to start for any longer than about 5 seconds.
7. Then release the ignition key, it automatically jumps to position "II".
8. Move the engine speed controller (02/2) to the operating position. In an equipment variant with the choke knob, press it back in again (02/1).

Switch off the engine

1. Switch off the mower mechanism (02/5).

2. Move the controller (02/2) for the engine speed to the idling speed position.
3. Press the brake pedal (04/1) and lock it using the locking lever (04/2).
4. Turn the ignition key (02/4) to the "0" position.
5. Remove the ignition key.

⚠ WARNING! Danger if the engine is hot! When stopping the vehicle, ensure that hot engine parts (e.g. the silencer) cannot set fire to objects or materials located nearby!

6.5 Driving with the tractor

⚠ WARNING! Danger in case of inappropriate speed! Drive slowly, especially at the beginning, in order to familiarise yourself with the driving and braking properties of the tractor! Before each change of direction, adjust the driving speed so as to retain control of the lawn tractor at all times, and to prevent it from tipping over!

Your tractor is driven via a foot hydrostat transmission.

6.5.1 Preparing to drive at temperatures below 10 °C

i NOTE Also comply with the enclosed operating instructions for the petrol engine.

1. Make sure the mower mechanism is NOT switched on. To do this, check the position of the toggle switch (02/5, position "0").
2. Start the engine and let it run for about 30 seconds to warm up and optimise the gear oil viscosity. Following that, you can drive the tractor. Do not switch on the mower mechanism until the engine has been running for a few minutes.

6.5.2 Driving with the foot hydrostat transmission

1. Press the brake pedal (04/1) and lock it using the locking lever (04/2).
2. Set the mower mechanism to the highest position "7-T" (= Transport position), see *chapter 6.6.1 "Adjusting the cutting height (06, 08)", page 34*.
3. Start the engine.
4. Press the brake (04/1).
5. Slowly press the foot pedal for the required driving direction:
 - Forwards: Foot pedal (03/2)
 - Reverse: Foot pedal (03/1)

- The further you press the pedal, the faster the tractor will drive in the selected direction.
- To stop, release the foot pedal and press the brake (04/1).

i NOTE When you leave the tractor, always activate the locking lever when the brake pedal is pressed, to prevent the tractor from rolling away!

6.5.3 Driving with cruise control

i NOTE The cruise control can only be switched on when driving forwards. Pressing the brake automatically switches the cruise control off.

Switching the cruise control on/off:

- Pivot lever (02/3) upwards.
The cruise control is switched on.
- Pivot lever (02/3) downwards.
The cruise control is switched off.

6.5.4 Driving and mowing on slopes

⚠ WARNING! **Danger due to mistakes when driving on slopes!** Be particularly careful when driving on slopes! There is no such thing as a "safe" slope. In particular, comply with the following safety instructions here! Disengage the mower mechanism and add-on appliances if the wheels spin or the vehicle stalls when driving on a slope. Then drive away down the slope slowly, straight along the fall line!

- Do not drive on slopes of more than 10° (18%). Example: This corresponds to a difference of 18 cm in height over a distance of 1 metre.
- Do not start driving abruptly.
- Do not brake abruptly.
- Keep the ground travel speed low.
- Do not drive across the slope.
- Do not accelerate sharply.
- Do not steer abruptly.

6.6 Mowing with the lawn tractor

Adapt the driving speed to the lawn conditions in order to achieve a good mowing result. Select at most 2/3 of the possible driving speed with the pedal when mowing. The maximum speed of the tractor is exclusively intended for driving without the mower mechanism switched on.

Normally the cutting height is 4 - 5 cm. This corresponds to the 2nd or 3rd Height adjustment position. Mow with a higher cutting height if the grass is moist or wet.

If the grass is very long, it is a good idea to mow in two passes. Set the mower mechanism to the maximum cutting height on the first pass. You can then reduce it to the desired height for the second pass.

6.6.1 Adjusting the cutting height (06, 08)

The tractor mower mechanism can be set to various heights using height adjustment lever (06/1) on the right next to the operator's seat.

- Move height adjustment lever (06/1) in the desired direction:
 - Downwards (06/a): for low cutting height.
 - Upwards (06/b): for high cutting height.

Option: Adjusting cutting height with memory function (08)

- Pull height adjustment lever (08/1) to the transport position "7=T" (08/a) and push it outwards (08/b) to engage it.
- Push preselection lever (08/2) to the desired cutting height (08/c). The cutting height (from 1 to 6) is displayed in the window (08/3) of the preselection lever.
- Pull the height adjustment lever inwards (08/d) and push it forwards until it stops at the set cutting height (08/e).

i NOTE Transport position "7=T" is the highest cutting height. It cannot be preselected with the preselection lever.

Engaging the mower mechanism

Electric engagement: There is a switch (02/5) in the area of the dashboard. Use this to switch the mower mechanism on (i.e. to position "1").

6.6.2 Switching on the mower mechanism

i NOTE Do not switch on the mower mechanism until the engine has been running for about one minute to warm up! The lawnmower should not be standing in tall grass when the mower mechanism is engaged.

- Start the engine.
- Move the engine speed controller (02/2) to the operating position.
- Set the mower mechanism to the highest position "7=T" (= Transport position), see *chapter 6.6.1 "Adjusting the cutting height (06, 08)", page 34*.
- Engage the mower mechanism using the toggle switch (02/5, position "1").
- Set the desired cutting height.
- Set the lawn tractor in motion.

6.6.3 Mowing in reverse

NOTE The mower mechanism is switched off if just the reverse transmission pedal is pressed.

1. Press the "Reverse mowing" button (02/6) and, within 5 seconds, press the pedal for reverse driving (03/1).

WARNING! There is an accident risk when reverse mowing! Pay attention to the area behind you when mowing in reverse! Only mow in reverse when it is necessary to do so!

6.6.4 Switching off the mower mechanism

WARNING! Danger due to spinning blades! When the cutting blades are still spinning, they can cause laceration injuries to hands and feet! As a result, keep your hands and feet away from the cutters!

1. Disengage the mower mechanism using the toggle switch (02/5, position "0").

The mower mechanism can be switched off when the tractor is at a standstill and when it is being driven.

WARNING! Risk of injury due to objects being thrown out! When crossing areas of gravel and crushed stone, objects can be drawn into the running mower mechanism and then thrown out.

- Always switch off the mower mechanism if you are driving over surfaces other than lawns.

6.6.5 Mulching (12, 13)

For optimum mulching results, the grass should be mowed on a regular basis (approx. 1 or 2 times per week). When doing so, cut 1/3 of the grass height (e.g. if grass height is 6 cm, mow 2 cm). This will ensure that the mown grass will be properly intermixed in the remaining grass.

The mulch kit is included in the scope of delivery:

- Version 110 cm: The mulching insert is mounted on the left side of the mower mechanism.
- Version 95 cm: The mulching insert is supplied.

Reconfiguring side discharge unit for mulching mode (12)

WARNING! Hazards due to incomplete or damaged mower mechanism protection. The lawn tractor must only be operated if either the discharge chute for the side-discharge or mulching insert for the mulching mode is mounted. If not one of the two protective devices is mounted, operation is prohibited because there is a danger of intruding into the blade area of the mower mechanism. A damaged protection device must be replaced immediately by an original spare part.

WARNING! Beware of danger when reconfiguring the mower mechanism protection. The lawn tractor must only be reconfigured when the engine is switched off and the ignition key removed.

To reconfigure from side discharge mode to mulching mode, proceed as follows:

1. Switch off the engine.
2. Remove the ignition key from and protect it against unauthorised access.
3. Lift chute (12/1) for the side discharge (12/a).
4. Insert mulching insert (12/2) into mower mechanism (12/b).
5. Lock the mulching insert in place with the retaining clip (12/3, 12/c).
6. Verify the correct positioning of the mulching insert (12/2).

In case of versions with a cutting width of 110 cm (13)

Remove the mulching insert:

1. Loosen clamp (13/1) of the mulching insert (13/2).
2. Pull the mulching insert out of the locking mechanism (13/3).

6.6.6 Mowing interval

Please take into account that grass grows differently at different times. We recommend using a shorter interval between mowing during early spring. You can increase the mowing intervals as the growth rate of the grass begins to decline during the course of the year.

If you are unable to mow the grass for an extended period, you should initially select a higher cutting height setting, then re-mow two days later with a lower cutting height setting.

6.6.7 Mowing high grass

Mow with a higher cutting height adjustment when the grass is longer than normal or when it is wet. Then re-mow the grass with a lower, normal setting.

6.6.8 Cutting blade maintenance

Make sure that the cutting blade remains sharp for the entire mowing season to avoid shredding or tearing the blades of grass. Shredded grass blades turn brown on the edges. This reduces their growth and leaves the lawn prone to diseases.

- Check the cutting blade for sharpness and signs of wear or damage after each use! If necessary please contact a service workshop.
- If replacement is required, only use original manufacturer replacement blades.

7 CLEANING THE LAWN TRACTOR

The lawn tractor must be cleaned regularly to ensure optimum function and a long service life.

Clean the lawn tractor after each use to remove adhering dirt and detritus.

Use preferably compressed air and a brush for cleaning. The water jet from a high-pressure cleaner or a garden hose can damage the electrical system or bearings.

In particular, ensure that the engine, transmission and deflection pulleys, as well as the entire electrical system do not come into contact with water.

WARNING! Dangers when cleaning!

During all cleaning work:

- Switch off the engine and remove the ignition key.
- Remove the spark plug connector.
- Protective devices removed for cleaning must be reinstalled afterwards.
- **DANGER OF BURNS:** Do not clean the lawn tractor until it has cooled down. The engine, transmission and silencer get very hot!
- **DANGER OF LACERATIONS:** When working on the cutters, pay attention to the sharp blades. In mowers with more than one blade, moving one cutter can cause the other to move as well!

7.1 Cleaning the deck, engine and transmission

IMPORTANT! Damage to the electrical system by penetrating water! Use preferably compressed air and a brush for cleaning.

Do not use water or a high-pressure cleaner to spray down the engine or any of the bearing points (wheels, transmission, blade bearing).

Water penetrating the ignition system, carburettor and air filter can cause malfunctions. Water in the bearing points can lead to loss of lubrication, and thus cause irreparable damage to the bearings.

Use a cloth, hand brush, long-handled paintbrush or similar for removing dirt and grass residues.

8 MAINTENANCE

WARNING! Dangers during maintenance!

During all maintenance work:

- Switch off the engine and remove the ignition key.
- Remove the spark plug connector.
- Protective devices removed for maintenance must be reinstalled afterwards.
- **DANGER OF BURNS:** Do not work on the lawn tractor until it has cooled down. The engine, transmission and silencer get very hot!
- **DANGER OF LACERATIONS:** When working on the cutters, pay attention to the sharp blades. In case of mowers with multiple blades, moving one cutter can cause another one to move as well.
- Parts are only allowed to be renewed by genuine spare parts.
- If in doubt, always visit a specialist workshop or contact the manufacturer.

8.1 Maintenance schedule

The following jobs may be carried out by the user independently. All other maintenance, service and repair work must be carried out in an authorised service workshop.

i NOTE Shorter maintenance intervals than those stated in the table may be necessary in case of severe loading and high temperatures.

In addition, please also carry out the recommended annual lubrication tasks as indicated in the lubrication plan.

| Activity | Before each use | After each use | After the first 5 hours | Every 25 operating hours | Every 50 operating hours | Before every storage |
|--|-----------------|----------------|-------------------------|--------------------------|--------------------------|----------------------|
| Check the engine oil level)* | X | | | | | |
| Change the engine oil)* | | | X | | | X |
| Clean the air filter)* | | | | X | | |
| Replace the air filter)* | | | | | X | |
| Check the spark plug)* | | | | | X | |
| Check the brake (test braking on a straight path) | X | | | | | |
| Check the tyre pressure | X | | | | | |
| Check the mowing blades | X | | | | | |
| Check for loose parts | X | | | | | X |
| Check V-belts (visual check) | | | | X | | |
| Clean the lawn tractor | | X | | | | |
| Clean the air intake grille on the engine)* | X | | | | | |
| Clean the transmission to remove grass and mowing residues | | X | | X | | |

)* Refer to the operating instructions of the engine manufacturer

8.2 Lubricating plan

To ensure that moving parts can move freely, we recommend lubricating the following points at least once a year.

Use a cloth to clean all points to be lubricated before greasing or spraying. Do not use water in order to avoid possible corrosion.

Lubrication points:

- Grease the grease nipples on the right and left steering knuckles (16) using multi-purpose grease.
- Spray oil onto the bearings of the front axle on the frame (16/1).
- Grease the toothed segments and steering pinion on the steering box (17) using multi-purpose grease.
- Grease the roller bearings and hub on the front and rear axles (18 / 15) with multi-purpose grease.

NOTE The front and rear wheels must be removed for greasing the axles and bearings.

- Pivot and bearing points: Lubricate all movable pivoting and bearing points.

8.3 Wheel change

Wheel changes may only be carried out on firm, level ground.

1. Park the lawn tractor and remove the ignition key.
2. Press the brake pedal (04/1) fully and lock it using the locking lever (04/2).
3. Secure the lawn tractor with chocks to prevent it from rolling away. Place the chocks under the side that is not being raised.
4. Use suitable lifting gear (e.g. a scissor jack) to lift the lawn tractor on the side where the wheel should be changed. Lift the tractor until the wheel to be changed can turn freely.

Caution! Danger of damage to the appliance.

Take care not to bend any tractor elements when lifting. Only position the jack under sturdy metal components.

5. Secure the lawn tractor by placing a sturdy support (e.g. a wooden block) under a supporting part of the chassis so that it cannot

drop down even if the jack were to slip or tip over.

6. Pull off the protective cap (14/1).
7. Use a screwdriver to press out the lock washer (14/2). Take care not to lose the parts.
8. Pull off the plain washer (14/3).
9. Pull the wheel off the axle.
Note: *Do not lose the feather key when pulling the rear wheels off the axle!*
10. Clean the axle and the hole in the wheel before reassembly, and grease both of them with multi-purpose grease.
11. Push the wheel onto the axle.
Note: *When pushing on the rear wheels, make sure that the grooves for the feather key and the rear wheel are aligned so that the feather key can be pushed in without force.*
12. Push the washer onto the axle.
13. Push the lock washer into the groove on the axle. If you use a pair of pliers to do this, take care not to damage the axle using the pliers.
14. Push the protective cap onto the axle.
15. Remove the securing support and use the jack to lower the tractor carefully to the ground.

8.4 Starter battery

No charger is supplied for the starter battery of the lawn tractor.

Precise battery designation: see battery box. The starter battery is located under the engine cover.

The starter battery is always supplied from the factory pre-charged.

Safety instructions

⚠ WARNING! Danger if the starter battery is not handled correctly! The following points must be complied with to avoid the dangers arising from incorrect handling of the battery!

- Do not store the starter battery in the immediate vicinity of naked flames, do not burn it or place it on heaters. Risk of explosion.
- Store the starter battery in a cool, dry room (10 - 15 °C) over the winter. Avoid storing at temperatures below the freezing point.
- Do not leave the starter battery without charge for a long period. If the starter battery is not used for a long period, it should be charged using a suitable charger.

- Do not smash the starter battery. The electrolyte (sulphuric acid) causes chemical burns to the skin and clothing – immediately rinse away with plenty of water.
- Keep the starter battery clean. Only wipe clean with a dry cloth. Do not use water, petrol, thinners or similar for this purpose.
- Keep the connection terminals clean and grease them with terminal grease.
- Do not short-circuit the connection terminals.

Charging the starter battery

Charging is required:

- Before putting into storage before the winter break.
- If the machine will not be used for a long time (longer than 3 months).

⚠ WARNING! Danger if the starter battery is not charged correctly! The charging current of the charger must not exceed 5 A, and the charging voltage can only be max. 14.4 V. Risk of explosion of the starter battery if the charging current is more powerful! Always remove the ignition key before starting work on the battery.

We recommend charging this maintenance-free, gas-tight starter battery using a specifically suitable charger (which can be obtained through retail outlets).

Comply with the operating instructions of the charger manufacturer before and during charging of the starter battery.

⚠ CAUTION! Danger of a short circuit! To avoid a short circuit, always disconnect the negative cable (-) of the battery first, and reconnect it last! Always remove the ignition key before starting work on the battery!

1. Remove the ignition key (02/4).
2. Open the engine cover.
3. Connect the charger terminals to the connection terminals of the battery.

i NOTE Check the polarity:

- Red terminal = positive terminal (+)
 - Black terminal = negative terminal (-)
4. Connect the charger to the mains and switch it on.

8.5 Removing the mower mechanism

The mower mechanism must be removed in order for the tractor to be used for snow clearing and for renewing the V-belt.

1. Turn the steering wheel to full left lock (19).
2. Loosen the cap screw (20) on the channel holder by 5 - 6 turns.
3. Lower the mower mechanism to the lowest position "1" and lock (21), see *chapter 6.6.1 "Adjusting the cutting height (06, 08)", page 34*.
4. Unhook the tension spring from the mower mechanism (22).
5. Move the mower mechanism back up to the top (23).
6. Disconnect the V-belt duct (24).
7. Unhook the V-belt from the V-belt sheave of the engine (25).
8. Lower the mower mechanism to the lowest position "1" again and lock (26), see *chapter 6.6.1 "Adjusting the cutting height (06, 08)", page 34*.
9. Remove the 4 locking pins (27) from the mower mechanism mounting brackets.
10. Pull off the holding clips over the pins (27).
11. Move the height adjustment lever to the highest position "7=T" (= Transport position) and lock (28), see *chapter 6.6.1 "Adjusting the cutting height (06, 08)", page 34*.

8.6 Renewing the V-belt

To change the v-belt, please contact an authorised dealer.

9 TRANSPORT

When the lawn tractor is transported using transport equipment (e.g. trailers towed by cars), the mower mechanism must be supported from be-

low in order to reduce the strain on the mower mechanism mounting.

During transport, make sure that the means of transport has a sufficient load capacity and that the lawn tractor is suitably secured.

10 STORAGE

The lawn tractor should be parked where it is protected against the effects of weather, especially moisture, rain and lengthy exposure to direct sunlight.

Never store the lawn tractor inside a building when its fuel tank contains fuel, if there is potential for fuel vapours to come into contact with naked flames or sparks. Only park the lawn tractor in rooms that are suitable for the storage of motor vehicles.

When storing the lawn tractor for long periods, such as over winter, it should not have its fuel tank filled if possible. The fuel can evaporate.

Before long-term storage, the fuel should be drained from the tank and the carburettor in order to avoid any build-up of deposits, which could result in problems when starting. Please contact your specialist workshop for advice.

11 HELP IN CASE OF MALFUNCTION

⚠ CAUTION! Risk of injury. Sharp-edged and moving appliance parts can lead to injury.

- Always wear protective gloves during maintenance, care and cleaning work!

📖 NOTE For malfunctions that are not listed in this table or that you cannot resolve yourself, please contact our customer service.

| Malfunction | Cause | Remedy |
|-------------------------------|--|---|
| Engine does not start. | Lack of fuel. | Fill tank; check tank bleeding; check fuel filter. |
| | Poor quality, contaminated fuel, old fuel in tank. | Always use fresh fuel from clean containers; clean carburettor (customer service workshop). |
| | Air filter contaminated. | Clean air filter (see operating instructions from engine manufacturer). |
| | No ignition spark. | Clean the spark plug, replace with a new one if necessary, check ignition cable, check ignition system (customer service workshop). |

| Malfunction | Cause | Remedy |
|---|---|---|
| | Too much fuel in engine combustion chamber due to repeated starting attempts. | Unscrew spark plug and dry off. |
| Starter does not work. | Starter battery flat or with low charge. | Charge the starter battery. |
| | Safety switch on operator's seat does not function. | Sit on operator's seat correctly; switch defective. |
| | Safety switch on brake pedal does not function. | Press brake pedal down fully. |
| | Mower mechanism engaged. | Switch off the mower mechanism. |
| | Fuse on (+) cable of starter battery. | Check fuse, replace if necessary. |
| Engine loses power. | Grass too long or too wet. | Correct the cutting height; make clearance for mower mechanism by moving back a short distance. |
| | Air filter contaminated. | Clean air filter (see operating instructions from engine manufacturer). |
| | Carburettor setting incorrect. | Have the setting checked (customer service workshop). |
| | Blades severely worn down. | Replace blades (customer service workshop). |
| | Ground travel speed too high. | Reduce ground travel speed. |
| Lawn tractor vibrates severely. | Mower mechanism is damaged. | Check mower mechanism (customer service workshop). |
| Lawn tractor does not move off. | With hydrostat drive: no travel drive. | Move bypass lever to operating position (see <i>chapter 6.3 "Pushing the lawn tractor (10, 11)", page 33</i>). |
| Unclean cut. | Blade worn, blunt. | Renew or regrind blade. Reground blades must be rebalanced (customer service workshop)! |
| | Incorrect cutting height. | Correct the cutting height. |
| | Engine speed too slow. | Set maximum engine speed. |
| | Ground travel speed too high. | Reduce ground travel speed. |
| | Different tyre pressures on the wheels. | Inflate to correct air pressure. Read off correct tyre pressure on tyre. |
| Travel drive, brake, clutch and mower mechanism. | | Have the check performed only in a customer service workshop! |

12 AFTER-SALES/SERVICE

In the event of questions on warranty, repair or spare parts, please contact your nearest ISEKI Service Centre.

13 INFORMATION ON THE DECLARATION OF CONFORMITY

We hereby declare, as the exclusively responsible party, that this product in its marketed form meets the requirements of the harmonised EU Directives, EU safety standards and the product-specific standards. The Declaration of Conformity forms part of the operating instructions and is included with the machine.

14 GUARANTEE

We will resolve any material or manufacturing faults on the appliance during the legal warranty period for claims relating to faults, in accordance with our choice either to repair or replace. The legal warranty period is determined by the legislation of the country in which the appliance was purchased.

Our warranty promise applies only if:

- These operating instructions are heeded
- The appliance is handled correctly
- Original spare parts have been used

The warranty becomes void in the case of:

- Unauthorised repair attempts
- Unauthorised technical modifications
- Non-intended use

The guarantee excludes:

- Paint damage that can be attributed to normal wear and tear
- Wear parts that are marked with a frame xxxxxx (x) on the spare parts card
- Internal combustion engines (these are covered by the guarantee provisions of the corresponding engine manufacturers)

The guarantee period commences with purchase by the first end user. The date on the proof of purchase is decisive. In the event of a guarantee claim, please take this guarantee declaration and the original proof of purchase, and contact your dealer or the nearest authorised customer service centre. This statement does not affect the purchaser's statutory claims for defects against the vendor.

VERTALING VAN DE ORIGINALE GEBRUIKERSHANDLEIDING**Inhoudsopgave**

| | | | | | |
|-------|---|----|-------|---|----|
| 1 | Over deze gebruikershandleiding | 43 | 6 | De trekker gebruiken | 49 |
| 1.1 | Symbolen op de titelpagina | 43 | 6.1 | Essentiële voorbereidende maatregelen | 49 |
| 1.2 | Verklaring van pictogrammen en signaalwoorden | 43 | 6.2 | Gebruik van toebehoren..... | 49 |
| 2 | Productomschrijving..... | 43 | 6.3 | Gazontrekker duwen (10, 11)..... | 49 |
| 2.1 | Reglementair gebruik..... | 43 | 6.4 | De motor starten en afstellen | 49 |
| 2.2 | Mogelijk foutief gebruik | 43 | 6.5 | Met de trekker rijden | 50 |
| 2.3 | Symbolen op het apparaat..... | 44 | 6.5.1 | Rit voorbereiden bij temperaturen onder de 10 °C..... | 50 |
| 2.4 | Veiligheids- en beveiligingsvoorzieningen..... | 44 | 6.5.2 | Met hydrostaat (pedaalbediening) rijden | 50 |
| 2.5 | Productoverzicht (01)..... | 44 | 6.5.3 | Met cruise control rijden..... | 50 |
| 2.6 | Bedieningselementen | 44 | 6.5.4 | Rijden en maaien op hellingen ... | 50 |
| 2.6.1 | Standaard dashboard (02) | 45 | 6.6 | Maaien met de gazontrekker..... | 50 |
| 2.6.2 | Bediening van de versnellingsbak (rijsnelheid) (03)..... | 45 | 6.6.1 | Maaihogte instellen (06, 08)..... | 51 |
| 2.6.3 | Rempedaal (04)..... | 45 | 6.6.2 | De maaier inschakelen | 51 |
| 2.6.4 | Aandrijving hydrostaat (03, 04) ... | 45 | 6.6.3 | Maaibedrijf bij achteruitrijden | 51 |
| 2.6.5 | Optie "smart Cockpit" (05)* | 45 | 6.6.4 | De maaier uitschakelen | 51 |
| 2.6.6 | Bluetooth-radiomodule en "ISEKI Smart Cockpit"-app | 46 | 6.6.5 | Mulchen (12, 13)..... | 51 |
| 2.6.7 | Optie "Maaihogte-instelling met memory-functie" (07)* | 46 | 6.6.6 | Maaitijd..... | 52 |
| 3 | Veiligheidsinstructies..... | 46 | 6.6.7 | Hoog gras maaien..... | 52 |
| 4 | Trekker uitpakken en monteren | 47 | 6.6.8 | Snijmessen onderhouden | 52 |
| 5 | Ingebruikname | 47 | 7 | De gazontrekker reinigen | 52 |
| 5.1 | Maaier controleren..... | 47 | 7.1 | De behuizing, motor en transmissie reinigen | 53 |
| 5.2 | Vullen met olie | 47 | 8 | Onderhoud..... | 53 |
| 5.3 | Vullen met brandstof..... | 47 | 8.1 | Onderhoudsplan..... | 53 |
| 5.4 | Bandendruk controleren | 48 | 8.2 | Smeerplan..... | 54 |
| 5.5 | Hoogte van de armleningen* instellen (09)..... | 48 | 8.3 | Wielen verwisselen | 54 |
| 5.6 | De veiligheidsvoorzieningen controleren..... | 48 | 8.4 | Startbatterij..... | 55 |
| 5.6.1 | Remcontactschakelaar controleren | 48 | 8.5 | De maaier demonteren | 55 |
| 5.6.2 | Contactschakelaar van de maaier controleren | 48 | 8.6 | V-snaar vervangen..... | 56 |
| 5.6.3 | Contactschakelaar van de stoel controleren | 48 | 9 | Transport | 56 |
| | | | 10 | Opslag | 56 |
| | | | 11 | Hulp bij storingen..... | 56 |
| | | | 12 | Klantenservice/service centre..... | 57 |
| | | | 13 | Informatie bij de conformiteitsverklaring ... | 57 |
| | | | 14 | Garantie..... | 58 |

1 OVER DEZE GEBRUIKERSHANDLEIDING

- De Duitse versie is de originele gebruiksaanwijzing. Alle andere taalversies zijn vertalingen van de originele gebruiksaanwijzing.
- Bewaar deze gebruiksaanwijzing goed zodat u erin het antwoord op uw vragen kunt terugvinden wanneer u informatie over de machine nodig heeft.
- Draag de machine alleen samen met deze gebruiksaanwijzing aan andere personen over.
- Lees en neem de veiligheids- en waarschuwingeninstructies in deze gebruiksaanwijzing in acht.
- De gazontrekkers worden geleverd in verschillende uitvoeringsvarianten. Houd er rekening mee dat de afbeeldingen iets kunnen verschillend van het origineel. Indien u moeilijkheden zou hebben om de beschrijvingen te begrijpen, neem contact op met een erkende reparatiewerkplaats of de fabrikant.
- Neem de meegeleverde montagehandleiding en de gebruikshandleiding van de benzine-motor in acht.

1.1 Symbolen op de titelpagina

| Symbool | Betekenis |
|--|---|
|  | Lees voor de ingebruikname deze gebruiksaanwijzing absoluut zorgvuldig door. Dit is de voorwaarde voor veilig werken en een storingsvrij gebruik. |
|  | Gebruiksaanwijzing |
|  | Gebruik het benzineapparaat niet in de buurt van open vlammen of hittebronnen. |

1.2 Verklaring van pictogrammen en signaalwoorden

⚠ GEVAAR! Wijst op een direct gevaarlijke situatie, die, wanneer ze niet vermeden wordt, tot de dood of tot een ernstig letsel leidt.

⚠ WAARSCHUWING! Wijst op een potentieel gevaarlijke situatie, die, wanneer ze niet vermeden wordt, tot de dood of tot een zwaar letsel kan leiden.

⚠ VOORZICHTIG! Wijst op een potentieel gevaarlijke situatie, die, wanneer ze niet vermeden wordt, tot een licht of middelzwaar letsel kan leiden.

⚠ LET OP! Wijst op een situatie, die, wanneer ze niet vermeden wordt, tot materiële schade kan leiden.

ℹ OPMERKING Speciale aanwijzingen voor meer duidelijkheid en een beter gebruik.

2 PRODUCTOMSCHRIJVING

De gazontrekkers met zijdelingse uitwerper worden in verschillende uitvoeringen geproduceerd. Let er bij de volgende beschrijvingen in deze gebruiksaanwijzing op dat u de beschrijving leest die bij uw gazontrekker hoort.

Kenmerken van uw gazontrekker:

- Versnellingsbak: Hydrostatische pedaalbediening
- Meskoppeling: elektromagnetisch
- Maaiwerk voor zijdelingse uitwerper incl. sluiting voor mulchmaaien

Typeverschillen:

- Motortype
- Motorvermogen
- Maai breedte

Type versnellingsbak:

- T3
- G700

2.1 Reglementair gebruik

De gazontrekker is bedoeld voor het maaien van privétuinen rond het huis en hobbytuinen met een max. helling van 10° (18 %). Andere toepassingen, zoals bijv. mulchen, zijn enkel toegestaan wanneer het originele toebehoren wordt gebruikt en de maximale belastingswaarden worden gerespecteerd.

Dit apparaat is uitsluitend bedoeld voor particulier gebruik. Ieder ander gebruik alsmede niet-toegestane verbouwingen of uitbreidingen worden voor misbruik aangezien en hebben de uitsluiting van de garantie en het verlies van de conformiteit en de weigering van iedere verantwoordelijkheid voor schade van de gebruiker of van derden van de fabrikant tot gevolg.

2.2 Mogelijk foutief gebruik

De gazontrekker is niet gemaakt voor bedrijfsmatig gebruik in openbare parken, op sportterreinen, in de land- en bosbouw.

⚠ WAARSCHUWING! Gevaren door overbelasting van de gazontrekker! Let er bij het gebruik van een aanhangwagen vooral op dat u de toegestane aanhangergewichten en hellingen omhoog/omlaag niet overschrijdt. Overschrijding hiervan kan het remvermogen van de gazontrekker overbelasten en kan tot gevaarlijke situaties leiden!

ⓘ OPMERKING Houd er rekening mee dat de gazontrekker geen wegvergunning heeft en dus niet op de openbare weg mag rijden!

2.3 Symbolen op het apparaat

| | |
|--|--|
|  | Lees voor de ingebruikname de gebruikershandleiding door! |
|  | Houd tijdens het maaien andere personen, vooral kinderen en dieren, op afstand van het werkgebied. |
|  | Trek de contactsleutel uit voordat u onderhouds- en reparatiewerkzaamheden uitvoert! |
|  | Let op: gevaar! Blijf met uw handen en voeten bij het snijmechanisme vandaan! |
|  | |
|  | Rijd niet op hellingen van meer dan 10° (18%)! |
|  | |
|  | |
|  | |
|  | Gevaar: niet betreden! |
|  | Risico op brandwonden door hete oppervlakken! |

2.4 Veiligheids- en beveiligingsvoorzieningen

⚠ WAARSCHUWING! Gevaar door beveiligingsvoorzieningen die verwijderd of gemanipuleerd zijn! Elk gebruik met verwijderde of gemanipuleerde beveiligingsvoorzieningen is verboden. Defecte beveiligingsvoorzieningen moeten onmiddellijk worden gerepareerd of vervangen!

De beveiligingsvoorzieningen omvatten vooral:

- Remcontactschakelaar
- Maaiercontactschakelaar
- Mulchsluiting
- Stoelcontactschakelaar
- Afdekkingen maaier
- Afdekking van de zijdelingse uitwerper

2.5 Productoverzicht (01)

| Nr. | Onderdeel |
|-----|---|
| 1 | Stuur |
| 2 | Instrumentenpaneel |
| 3 | Motorkap |
| 4 | Rempedaal |
| 5 | Versnellingsbakbediening achteruit |
| 6 | Versnellingsbakbediening vooruit |
| 7 | Vergrendelingshendel voor rempedaal |
| 8 | Cruise control-hendel* |
| 9 | Maaierwerk |
| 10 | Mulchsluiting |
| 11 | Afdekking van de zijdelingse uitwerper |
| 12 | Versnellingsbak-bypass |
| 13 | Maaierhoogteverstelling <ul style="list-style-type: none"> ■ met memory-functie* |
| 14 | Bestuurdersstoel <ul style="list-style-type: none"> ■ met arMLEUNINGEN* |

* *Uitvoering varieert en is afhankelijk van het model*

2.6 Bedieningselementen

Hierna worden de bedieningselementen van de gazontrekker met zijdelingse uitwerper beschre-

ven. Let er op dat u de beschrijving leest die bij uw gazontrekker hoort.

2.6.1 Standaard dashboard (02)

Hieronder worden de elementen van het standaard instrumentenpaneel toegelicht.

Regeling van het motortoerental

OPMERKING Houd er rekening mee dat de bediening van de regelaar in rijmodus de snelheid beïnvloedt!

Bij regelaar met geïntegreerde choke:

Door het verplaatsen van de regelaar (02/2) wordt het motortoerental verhoogd en verlaagd. In de bovenste stand wordt de choke ingeschakeld.



Choke inschakelen: schuif de regelaar helemaal naar boven tot aan het choke-symbool. Gebruik deze stand uitsluitend om de motor te starten.

Let op: Sommige trekkervarianten zijn uitgerust met een aparte choke-knop (02/1) op het dashboard. Deze moet dan bijkomend worden uitgetrokken om de trekker te starten. Schuif de knop langzaam weer terug wanneer de motor draait!



Maaien: in deze stand draait de motor met het maximale toerental.



Stationair bedrijf: in deze stand draait de motor met het laagste toerental.

Contactslot (02/4)

| Stand | Werking |
|-------|---|
| 0 | Motor uit. De contactsleutel kan worden uitgetrokken. |
| I | Koplampen aan. Nadat de motor is gestart, worden in deze stand de koplampen ingeschakeld. |
| II | Bedrijfsstand wanneer de motor draait. |
| III | Startstand om de motor te starten. Laat de sleutel los, zodra de motor draait. Deze springt dan terug naar bedrijfsstand II. |

2.6.2 Bediening van de versnellingsbak (rijnsnelheid) (03)

De gazontrekkers zijn uitgevoerd met een hydrostatische aandrijving (pedaalbediening). Sommige modellen zijn uitgevoerd met cruise control.

Om vooruit en achteruit te rijden, zijn aan de rechterkant twee aparte pedalen aangebracht.

| Rijrichting | Beschrijving |
|-------------|--|
| Vooruit | Gebruik het rechterpedaal (03/2) om vooruit te rijden. |
| Achteruit | Gebruik het linkerpedaal (03/1) om achteruit te rijden. <i>Let op:</i> Wanneer alleen het pedaal om achteruit te rijden wordt gebruikt, wordt het maaiwerk uitgeschakeld. Maaien tijdens het achteruitrijden: zie <i>Hoofdstuk 6.6 "Maaien met de gazontrekker"</i> , pagina 50. |

2.6.3 Rempedaal (04)

- **Rem:** Wanneer u het rempedaal (04/1) helemaal indrukt, wordt de rem op de versnellingsbak in werking gesteld, de trekker remt af.
- **Handrem:** Wanneer u met ingedrukt rempedaal (04/1) de vergrendelingshendel (04/2) naar boven trekt, wordt de rem vergrendeld. Door het rempedaal opnieuw in te drukken, wordt de rem losgelaten.

2.6.4 Aandrijving hydrostaat (03, 04)

De aandrijving hydrostaat wordt bediend door twee pedalen (03/1 en 03/2).

Om te **beginnen te rijden**, laat u met draaiende motor eerst de parkeerrem (04/2) los en daarna drukt u het pedaal (03/2) in om vooruit te rijden of het pedaal (03/1) om achteruit te rijden. Hoe verder u het pedaal indrukt, hoe sneller u in de gekozen richting rijdt.

Vooruitrijden: duw aan de rechterkant het buitenste pedaal in (03/2).

Achteruitrijden: duw aan de rechterkant het binnenste pedaal in (03/1).

2.6.5 Optie "smart Cockpit" (05)*

Met de "smart Cockpit", uw Bluetooth-vaardige smartphone en de ISEKI Smart Cockpit-app ver-

betert u het bedieningscomfort van uw gazontrekker aanzienlijk.

Via de USB-laadbus van de "smart Cockpit" kunt u uw smartphone tijdens het rijden opladen.

Neem contact op met uw vakhandel.

LET OP! Gevaar voor vernieling van de printplaat. Door het losklemmen van de startaccu bij een draaiende gazontrekker kunnen de elektronische printplaten in de "smart Cockpit" worden vernield.

- Draai de contactsleutel naar "0" (d.w.z. ontsteking uitgeschakeld) voordat u de startaccu losklemt.
- Gebruik de gazontrekker nooit zonder startaccu.

2.6.6 Bluetooth-radiomodule en "ISEKI Smart Cockpit"-app

De "smart Cockpit" is met een Bluetooth-radiomodule uitgevoerd. Dat maakt de draadloze verbinding van uw smartphone met de gazontrekker mogelijk.

De eerste verbinding is binnen de 60 seconden na het draaien van de contactsleutel naar een willekeurige positie mogelijk (stand I, II of III).

Na de eerste verbinding is de verbindingsofbouw met de Bluetooth-radiomodule op ieder tijdstip mogelijk zolang de trekker is ingeschakeld.

ISEKI Smart Cockpit-app

Uw smartphone heeft een internetverbinding nodig om de ISEKI Smart Cockpit-app te kunnen installeren en gebruik te kunnen maken van de internetfuncties. De internetverbinding maakt de smartphone ofwel via het mobiele net of via WiFi.

De ISEKI Smart Cockpit-app is voor Android-gebaseerde apparaten verkrijgbaar in de Google Play Store en voor iOS-gebaseerde apparaten in de Apple App Store:



Hier krijgt u informatie hoe u uw slimme ISEKI trekker met de ISEKI Smart Cockpit-app kunt verbinden:

1. Open de ISEKI Smart Cockpit-app.
2. Tik op "Nieuw apparaat toevoegen".
3. Voer de "smart-connect"-wizard direct in de buurt van het apparaat uit.
4. Volg de verdere instructies in de ISEKI Smart Cockpit-app.

OPMERKING Updates voor de ISEKI Smart Cockpit-app worden automatisch via internet uitgevoerd (FOTA: Firmwareupdate Over The Air).

2.6.7 Optie "Maaihoogte-instelling met memory-functie" (07)*

* Indien niet in de leveringsomvang inbegrepen, kan de memory-functie optioneel achteraf gemonteerd worden.

Het mechanisme van de maaihoogte-instelling slaat de opgeslagen maaihoogte op als u het maaiwerk voor het legen van de grasopvangbak naar transportstand moet optillen. Op die manier is ervoor gezorgd dat u na het legen met dezelfde maaihoogte doorgaat.

- Met de keuzehendel (07/1) selecteert u de maaihoogte:
 - Trap 1: laagste vooraf instelbare maaihoogte
 - Trap 6: hoogste vooraf instelbare maaihoogte
- Met de hoogteverstelhendel (07/2) stelt u transportstand "7=T" in. Deze stand is tegelijk de grootste maaihoogte (kan niet voorgeselecteerd worden).

De voorgeselecteerde maaihoogtes 1 t/m 6 zijn op het scherm (07/3) van de keuzehendel vanaf de bestuurderspositie duidelijk te zien. Met de hoogteverstelhendel tilt u het maaiwerk op of laat het neer tot aan de voorgeselecteerde maaihoogte.

Aanpak voor het instellen van de maaihoogte: zie *Hoofdstuk 6.6.1 "Maaihoogte instellen (06, 08)", pagina 51.*

3 VEILIGHEIDSINSTRUCTIES

- Kinderen of andere personen die de gebruikershandleiding niet kennen, mogen het apparaat niet gebruiken.
- Neem de plaatselijke voorschriften in acht inzake de minimumleeftijd van de bediener.
- Kinderen en jongeren instrueren niet met het apparaat te spelen.
- Maai uitsluitend bij daglicht of bij een goede kunstmatige verlichting.
- Houd derden uit de buurt van de gevarezone.
- De gebruiker is verantwoordelijk voor ongevallen met andere personen en hun eigendom.

- Gebruik uitsluitend originele reserveonderdelen en origineel toebehoren.
- Reparaties aan het apparaat moeten worden uitgevoerd door de fabrikant of een werkplaats van de klantenservice.
- Draag gehoorbescherming.
- De gazontrekker heeft geen wegvergunning en mag niet op openbare wegen en straten rijden.
- Maai niet wanneer het onweert. Geen bescherming tegen blikseminslag.
- Passagiers mogen niet op het apparaat worden meegenomen.
- Maai geen hellingen van meer dan 10° (18 %).
- Na de inname van alcohol, van geneesmiddelen die een invloed hebben op het reactievermogen of van drugs mag niet worden gewerkt met de gazontrekker en/of met een toebehoren dat hieraan bevestigd is.
- Maai altijd dwars op de helling.
- Neem de lokale, door de gemeentelijke overheid toegestane werktijden in acht.
- De gazontrekker kan door zijn eigen gewicht ernstig letsel veroorzaken. Bij het laden en lossen van de gazontrekker voor transport in een voertuig of een aanhangwagen moet extra voorzichtig worden gehandeld.
- Deze gazontrekker mag niet worden weggesleept. Gebruik voor het transport over de openbare weg een geschikt voertuig.
- Gebruik de gazontrekker niet in slecht geventileerde werkomgevingen (bijv. garage). De uitlaatgassen bevatten giftig koolmonoxide en andere schadelijke stoffen.
- Voor elk gebruik:
 - Zijwaartse uitwerpklep op slijtage of beschadiging controleren.
 - Mulchsluiting op slijtage of beschadiging controleren.

4 TREKKER UITPAKKEN EN MONTEREN

Neem de bijgevoegde montagehandleiding in acht bij het uitpakken en afmonteren van de trekker.

OPMERKING Neem ook de meegeleverde gebruikshandleiding van de benzinemotor in acht.

WAARSCHUWING! Gevaren door onvolledige montage! Het gebruik van een onvolledig gemonteerde gazontrekker kan ernstig letsel en schade aan het apparaat veroorzaken.

- Stel de gazontrekker alleen in gebruik als hij geheel gemonteerd is.
- Voer alle montagewerkzaamheden uit die in de montagehandleiding worden beschreven. Vraag in geval van twijfel vóór de inbedrijfstelling aan een vakman of de montage correct werd uitgevoerd!
- Controleer of alle veiligheids- en beschermingsinrichtingen aanwezig zijn en functioneren!

5 INGEBRUIKNAME

5.1 Maaier controleren

Voor het gebruik moet altijd visueel worden geïnspecteerd of het snijmechanisme, de bevestigingsbouten en de totale snijeenheid versleten of beschadigd zijn. Om een onbalans te vermijden, moeten versleten of beschadigde messen door nieuwe worden vervangen.

5.2 Vullen met olie

Voor de eerste ingebruikname moet de motor met olie worden gevuld. Neem hiervoor de handleiding van de motorfabrikant in acht. Houd er ook rekening mee dat het oliepeil regelmatig moet worden gecontroleerd en dat olie eventueel moet worden bijgevuld.

5.3 Vullen met brandstof

WAARSCHUWING! Gevaren bij de omgang met brandstof! Brandstof vat uiterst gemakkelijk vlam. Maak de brandstoftank alleen leeg in de openlucht! Rook niet! Tank niet wanneer de motor draait of heet is!

Gebruik voor het tanken een geschikte vultrechter of vulbuis om zo te voorkomen dat er brandstof wordt gemorst op de motor, de behuizing of op de ondergrond.

Om veiligheidsredenen moeten de brandstoftankdop en andere tankdoppen worden vervangen wanneer deze beschadigd zijn.

Wanneer brandstof is gemorst, mag de motor niet worden gestart. De trekker moet worden verwijderd van de plaats die vervuild is met brandstof en de gemorste brandstof moet met een doek van de grond, de motor en de behuizing geabsorbeerd en weggeveegd worden.

Er mag geen poging tot starten worden ondernomen tot de brandstofdampen verdampst zijn.

Sla brandstof alleen op in de containers die hiervoor voorzien zijn.

Gebruik loodvrije benzine, min. RON 91.

Tank vullen

1. Zet de motor indien nodig uit en trek veiligheidshalve de contactsleutel uit.
2. Wacht tot de motor iets is afgekoeld.
Waarschuwing! Gevaar voor explosie door ontvlambare brandstof!
3. Open de motorkap/afdekking van de tankdop om de tankdop toegankelijk te maken.
4. Open de tankdop en vul de tank met brandstof.
Voorzichtig! Doe de brandstoftank niet te vol!
5. Sluit de tankdop.
6. Sluit de motorkap/afdekking van de tankdop.

5.4 Bandendruk controleren

- Controleer de bandendruk regelmatig.
- Lees de vereiste luchtdruk af op de banden (aanbevolen 1 bar).

i **OPMERKING** 1 PSI = 0,07 bar.

Met een gewone in de handel verkrijgbare voetspomp kan de bandendruk worden gecontroleerd en lucht worden bijgevuld.

5.5 Hoogte van de armleningen* instellen (09)

*: *Optie*

1. Klap de armleningen (09/1) ten minste 10° omhoog (09/a).
Opmerking: *Bij een geheel omhooggeklapte armlening is de kartelmoer het beste te zien.*
2. Draai aan iedere armlening de kartelmoer (09/2) in de richting van de pijl (09/b) tot de gewenste hoogte is ingesteld:
 - +: Armlening omhoog bewegen.
 - -: Armlening omlaag bewegen.
3. Klap de armleningen weer omlaag.

5.6 De veiligheidsvoorzieningen controleren

De veiligheidsvoorzieningen moeten vóór elke start van de gazontrekker worden gecontroleerd.

⚠ WAARSCHUWING! Gevaar bij de controle van de veiligheidsvoorzieningen! De controle van veiligheidsvoorzieningen mag enkel vanaf de bestuurdersstoel worden uitgevoerd en wanneer er geen personen of dieren in de buurt zijn!

Voer alle controles op een vlakke ondergrond uit, zodat de gazontrekker niet onbedoeld kan rollen.

5.6.1 Remcontactschakelaar controleren

De remcontactschakelaar zorgt ervoor dat de motor niet kan worden gestart, wanneer de rem niet wordt gebruikt.

1. De motor staat uit.
2. Neem plaats op de bestuurdersstoel.
3. Maak de parkeerrem los door het rempedaal (04/1) in te drukken.
4. Probeer de motor te starten (contactsleutel op stand III).

i **OPMERKING** De motor mag niet starten!

5.6.2 Contactschakelaar van de maaier controleren

De contactschakelaar van het maaierwerk zorgt ervoor dat de motor niet kan worden gestart wanneer het maaierwerk is geactiveerd.

1. Motor staat uit.
2. Neem plaats op de bestuurdersstoel.
3. Duw het rempedaal (04/1) in en bedien de parkeerrem (04/2).
4. Schakel het maaierwerk in (02/5, stand "1").
5. Probeer de motor te starten (contactsleutel op stand III).

i **OPMERKING** De motor mag niet starten!

5.6.3 Contactschakelaar van de stoel controleren

De contactschakelaar van de stoel zorgt ervoor dat de motor wordt uitgeschakeld zodra er zich niemand meer op de bestuurdersstoel bevindt en het maaierwerk is ingeschakeld.

1. Neem plaats op de bestuurdersstoel.
2. Duw het rempedaal (04/1) in en bedien de parkeerrem (04/2).
3. Start de motor en laat hem draaien met het maximale toerental.
4. Schakel het maaierwerk in (02/5, stand "1").
5. Ontlast de stoel door op te staan (niet afstappen!).

i **OPMERKING** De motor moet uitschakelen!

6 DE TREKKER GEBRUIKEN

⚠ WAARSCHUWING! Gevaren door ontoereikende kennis van de gazontrekker! Lees de gebruikshandleiding nauwkeurig voordat u start! Neem vooral alle veiligheidsinstructies in acht! Voer alle montagewerkzaamheden en alle werkzaamheden voor de ingebruikname nauwgezet uit. Informeer in geval van twijfel bij de fabrikant!

6.1 Essentiële voorbereidende maatregelen

- Draag tijdens het maaien altijd stevig schoeisel en een lange broek. Maai nooit blootsvoets of met open sandalen.
- Controleer het gehele terrein waarop de gazontrekker wordt gebruikt. Verwijder alle stenen, stokken, draden, botten en andere vreemde voorwerpen die gepakt en weggeslingerd kunnen worden. Ook tijdens het maaien moet naar vreemde voorwerpen worden uitgekeken.
- Voer alle werkzaamheden uit die in de ingebruikname zijn beschreven. Dit geldt vooral voor de controle van de veiligheidsvoorzieningen.
- Gebruik alleen de koppelinrichting om lasten te trekken! Overschrijd de belasting niet.
- Het transport van voorwerpen op de gazontrekker is verboden!

6.2 Gebruik van toebehoren

⚠ WAARSCHUWING! Gevaar door foutief toebehoren of foutief gebruik van het toebehoren! Gebruik altijd enkel het originele toebehoren van de fabrikant van de trekker! Neem de gebruiksvorschriften in de bijgevoegde gebruikershandleiding in acht!

Het gebruik van niet toegestaan toebehoren of het foutief gebruik ervan kan grote gevaren voor de gebruiker en derden veroorzaken. De gazontrekker zou overbelast kunnen worden. Dit kan zware ongevallen veroorzaken.

6.3 Gazontrekker duwen (10, 11)

⚠ VOORZICHTIG! Gevaar bij het duwen op hellingen! Duw de gazontrekker enkel op een horizontale ondergrond! Op hellingen zou de gazontrekker ongecontroleerd bergaf kunnen rollen.

Bij hydrostatische aandrijving (pedaalbediening)

De bypasshendel (10/1) bevindt zich in de wielkast rechtsachter.

Ontgrendeling bypass bij T3-transmissie:

1. Trek de bypasshendel (10/1) naar buiten en haak deze naar boven vast (11).
2. Zet de rem los.
 - ⇒ De gazontrekker kan nu worden verschoven.

Ontgrendeling bypass bij G700-transmissie:

1. Duw de bypasshendel (10/1) naar binnen en haak deze naar boven vast (11).
2. Zet de rem los.
 - ⇒ De gazontrekker kan nu worden verschoven.

6.4 De motor starten en afstellen

Start de motor

1. Neem plaats op de bestuurdersstoel.
2. Druk het rempedaal (04/1) aan de linkerkant helemaal in en blokkeer het met de vergrendelingshendel (04/2).
3. Controleer dat het maaiwerk NIET is ingeschakeld. Controleer hiervoor de stand van de tuimelschakelaar (02/5, stand „0“).
4. Plaats de regelaar (02/2) voor het motortoerental tegen de bovenste aanslag. Naargelang de uitrustingsvariant bevindt het choke-symbool zich daar. Indien dit niet zo is, trek de afzonderlijke choke-knop uit (02/1).
5. Steek de contactsleutel in het contactslot (02/4).
6. Draai de contactsleutel in stand 'III' en houd deze zo lang in deze stand tot de motor draait.

Opmerking: Om de startaccu te ontzien, mag de startpoging niet langer dan ongeveer 5 seconden duren.
7. Laat vervolgens de contactsleutel los, die automatisch in stand 'II' springt.
8. Zet de regelaar (02/2) voor het motortoerental op bedrijfsstand. Bij een uitrustingsvariant met choke-knop drukt u deze opnieuw in (02/1).

Zet de motor uit

1. Schakel het maaiwerk uit (02/5).
2. Zet de regelaar (02/2) voor het motortoerental op stationaire stand.
3. Druk het rempedaal (04/1) in en blokkeer het met de vergrendelingshendel (04/2).
4. Draai de contactsleutel (02/4) naar stand „0“.
5. Trek de contactsleutel uit.

⚠ WAARSCHUWING! Gevaar door hete motor! Let er bij het uitschakelen van het voertuig op dat hete motoronderdelen (zoals de uitlaatdemper) geen voorwerpen of materialen in de nabije omgeving, kunnen ontsteken!

6.5 Met de trekker rijden

⚠ WAARSCHUWING! Gevaar door onaangepaste snelheid! Rijd vooral in het begin langzaam om aan het rij- en remgedrag van de trekker te wennen! Voor elke richtingsverandering moet de rijsnelheid zodanig worden verminderd dat de bestuurder altijd de controle over de gazontrekker behoudt en deze daarbij niet kan omkantelen!

Uw trekker wordt aangedreven door een hydrostaat(pedaalbediening).

6.5.1 Rit voorbereiden bij temperaturen onder de 10 °C

i OPMERKING Neem ook de meegeleverde gebruikshandleiding van de benzinemotor in acht.

1. Controleer dat het maaiwerk NIET is ingeschakeld. Controleer hiervoor de tuimelschakelaar (02/5, stand „0“).
2. Start de motor en laat hem ong. 30 seconden lang warmdraaien om de viscositeit van de versnellingsbakolie te optimaliseren. Daarna kunt u met de trekker rijden. Het maaiwerk mag pas worden ingeschakeld als de motor enkele minuten heeft gedraaid.

6.5.2 Met hydrostaat (pedaalbediening) rijden

1. Druk het rempedaal (04/1) in en blokkeer het met de vergrendelingshendel (04/2).
2. Stel het maaiwerk in op de hoogste stand "7=T" (=transportstand), zie *Hoofdstuk 6.6.1 "Maaihoogte instellen (06, 08)", pagina 51*.
3. Start de motor.
4. Druk de rem in (04/1).
5. Druk langzaam op het voetpedaal voor de gewenste rijrichting:
 - Vooruit: Voetpedaal (03/2)
 - Achteruit: Voetpedaal (03/1)
6. Hoe verder u het pedaal indrukt, hoe sneller de trekker zich in de gewenste richting verplaatst.
7. Om te stoppen, laat u het voetpedaal los en drukt u het rempedaal (04/1) in.

i OPMERKING Trek altijd, wanneer u de trekker verlaat, de parkeerhendel aan bij ingedruwd rempedaal, zodat de trekker niet kan weggrollen!

6.5.3 Met cruise control rijden

i OPMERKING De cruise control kan enkel worden ingeschakeld bij voorwaarts rijden. Wanneer de rem wordt ingedrukt, wordt de cruise control automatisch uitgeschakeld.

Cruise control in-/uitschakelen:

- Hendel (02/3) omhoogzwenken.
De cruise control wordt ingeschakeld.
- Hefboom (02/3) omlaagzwenken.
De cruise control wordt uitgeschakeld.

6.5.4 Rijden en maaien op hellingen

⚠ WAARSCHUWING! Gevaar door fouten bij het rijden op hellingen! Wees bijzonder voorzichtig bij het rijden op hellingen! Er bestaat geen „veilige“ helling. Neem daarvoor vooral de volgende veiligheidsinstructies in acht! Wanneer de wielen doordraaien of wanneer het voertuig bij het omhoogrijden op een helling blijft steken, schakel het maaiwerk en de hulpstukken uit. Rijd daarna langzaam en recht vooruit de helling af!

- Rijd niet op hellingen van meer dan 10° (18 %). Voorbeeld: dat komt overeen met een hoogteverschil van 18 cm over een lengte van een meter.
- Rijd niet met schokken weg.
- Rem niet met schokken.
- Houd de rijsnelheid laag.
- Rijd niet dwars op de helling.
- Versnel niet stevig.
- Stuur niet met schokken.

6.6 Maaien met de gazontrekker

Voor een goed maairesultaat moet de rijsnelheid worden aangepast aan de gazonomstandigheden. Kies voor het maaien maximaal 2/3 van de mogelijke rijsnelheid met het pedaal. De maximale snelheid van de trekker is uitsluitend bestemd voor de rijmodus zonder ingeschakeld maaiwerk.

Doorgaans bedraagt de maaihoogte 4 - 5 cm. Dit komt overeen met het 2e of 3e positie van de hoogteverstelling. Als het gras vochtig en nat is, maait u met een hogere maaihoogte.

Als het gras erg hoog is, is het raadzaam om in twee stappen te maaien. Stel het maaiwerk bij de eerste stap op maximale maaihoogte. Bij de

tweede stap kunt u deze dan op de gewenste hoogte instellen.

6.6.1 Maaihoogte instellen (06, 08)

Het maaiwerk van de trekker kan in verschillende stappen qua hoogte worden versteld met de verstelhendel (06/1) rechts van de bestuurdersstoel.

1. Beweeg de verstelhendel (06/1) in de gewenste richting:
 - omlaag (06/a): voor een lage maaihoogte.
 - omhoog (06/b): voor een hoge snijhoogte.

Optie: Maaihoogte met memory-functie instellen (08)

1. Trek de hoogteverstelhendel (08/1) naar transportstand "7=T" (08/a) en druk hem naar buiten (08/b) om hem vast te klikken.
2. Schuif de keuzehendel (08/2) naar de gewenste maaihoogte (08/c). De maaihoogte wordt op het scherm (08/3) van de keuzehendel aangegeven (van 1 t/m 6).
3. Trek de hoogteverstelhendel naar binnen (08/d) en druk hem naar voren tot de aanslag op de ingestelde maaihoogte (08/e).

OPMERKING De transportstand "7=T" is de hoogste maaihoogte. Die kan met de keuzehendel niet vooraf geselecteerd worden.

Maaiwerk inschakelen

Elektrische inschakeling: Op het instrumentenpaneel bevindt zich een schakelaar (02/5). Schakel hiermee het maaiwerk in (d.w.z. stand "1").

6.6.2 De maaier inschakelen

OPMERKING Het maaiwerk mag pas worden ingeschakeld wanneer de motor al ongeveer een minuut is warmgedraaid! Wanneer u de maaier inschakelt, mag de gazontrekker niet in hoog gras staan.

1. Start de motor.
2. Zet de regelaar (02/2) voor het motortoerental op bedrijfsstand.
3. Stel het maaiwerk in op de hoogste stand "7=T" (=transportstand), zie *Hoofdstuk 6.6.1 "Maaihoogte instellen (06, 08)", pagina 51*.
4. Schakel het maaiwerk met de tuimelschakelaar (02/5, stand „1“) in.
5. Stel de gewenste maaihoogte in.
6. Begin te rijden met de gazontrekker.

6.6.3 Maaibedrijf bij achteruitrijden

OPMERKING Wanneer enkel het pedaal voor achteruitrijden wordt ingedrukt, wordt de maaier uitgeschakeld.

1. Druk de knop "achteruitmaaien" (02/6) in en binnen 5 seconden het pedaal (03/1) om achteruit te rijden.

WAARSCHUWING! **Kans op ongevallen bij het achteruitmaaien!** Houd het gebied achter u in de gaten tijdens het achteruitmaaien! Achteruitmaaien enkel indien nodig!

6.6.4 De maaier uitschakelen

WAARSCHUWING! **Gevaar door messen die blijven draaien!** Een (na)draaiend snijmes kan handen en voeten snijden! Houd handen en voeten daarom uit de buurt van het messensysteem!

1. Schakel het maaiwerk met de tuimelschakelaar (02/5, stand „0“) uit.

Het maaiwerk kan zowel in stilstand als wanneer de trekker rijdt, worden uitschakeld.

WAARSCHUWING! **Gevaar voor letsel door eruit geslingerde voorwerpen!** Bij het kruisen van grind- en steenslagoppervlakken kunnen voorwerpen in de draaiende maaier worden getrokken en vervolgens eruit worden geslingerd.

- Schakel de maaier altijd uit wanneer u op andere ondergrond dan gras rijdt.

6.6.5 Mulchen (12, 13)

Voor een optimaal mulchresultaat moet het gras regelmatig worden gemaaid (ca. 1 tot 2 maal per week). Maai daarbij 1/3 van de hoogte van het gras af (bijv. 6 cm hoogte, 2 cm maaien). Daardoor wordt het gemaaide gras secuur in het nog resterende gazon verwerkt.

De mulchset is bij de levering inbegrepen:

- Uitvoering 110 cm: De mulchsluiting is aan de linkerkant op het maaiwerk gemonteerd.
- Uitvoering 95 cm: De mulchsluiting is meegeleverd.

Zijdellingse uitwerper voor mulchwerking ombouwen (12)

⚠ WAARSCHUWING! Gevaar door een onvolledige of een beschadigde bescherming van het maaiwerk. De gazontrekker mag alleen worden gebruikt als ofwel het uitwerpkanaal voor de zijdelingse uitwerper of de mulchsluiting voor de mulchwerking gemonteerd is. Als niet één van deze twee beveiligingsvoorzieningen is gemonteerd, is het gebruik niet toegestaan omdat er gevaar is dat men in de messen van het maaiwerk kan komen. Een beschadigde beveiligingsvoorziening moet onmiddellijk door een origineel reserveonderdeel worden vervangen.

⚠ WAARSCHUWING! Gevaar bij het ommonteren van de bescherming van het maaiwerk. De gazontrekker mag alleen bij een uitgeschakelde motor en een uitgenomen contactsleutel omgemonteerd worden.

Voor het ombouwen van de werking van de zijdelingse uitwerper dient er als volgt te werk te worden gegaan:

1. Zet de motor uit.
2. Neem de contactsleutel uit en bewaar hem ontoegankelijk voor onbevoegden.
3. Til het kanaal (12/1) voor de zijdelingse uitwerper op (12/a).
4. Plaats de mulchsluiting (12/2) aan het maaiwerk (12/b).
5. Vergrendel de mulchsluiting met de klem (12/3, 12/c).
6. Controleer de juiste montage van de mulchsluiting (12/2).

Bij de uitvoering met maai breedte 110 cm (13)

Mulchsluiting wegnemen:

1. Maak de klem (13/1) van de mulchsluiting (13/2) los.
2. Neem de mulchsluiting uit de vergrendeling (13/3).

6.6.6 Maaitijd

Houd er rekening mee dat gras op verschillende tijdstippen anders groeit. Wij adviseren om bij het begin van de lente een kortere maaitijd te kiezen. Vergroot het maai-interval wanneer het gras in de loop van het jaar minder snel gaat groeien.

Kon het gras een poosje niet gemaaid worden, kies dan eerst een hogere maaihoogte-instelling en maai het twee dagen later nog eens met een lagere maaihoogte-instelling.

6.6.7 Hoog gras maaien

Maai het gras, wanneer dit langer is dan gewoonlijk of te vochtig, met een hogere maaihoogte-instelling. Maai het gras aansluitend nog eens met de lagere, normale instelling.

6.6.8 Snijmessen onderhouden

Zorg tijdens het hele maaiseizoen voor een scherp snijmes om te voorkomen dat de grashalmen afscheuren en versnipperen. Afscheurde grashalmen krijgen bruine randen. Daardoor groeit het gras minder snel en is het vatbaarder voor ziektes.

- Controleer de scherppte van de snijmessen na elk gebruik en let op tekens van slijtage of schade! Ga indien nodig naar de service-werkplaats.
- Gebruik bij vervanging enkel originele reserve-messen.

7 DE GAZONTREKKER REINIGEN

Voor een optimale werking en een lange levensduur moet de gazontrekker regelmatig worden gereinigd.

Reinig de gazontrekker na elk gebruik en verwijder aankloekend vuil.

Gebruik voor de reiniging bij voorkeur perslucht en een borstel/kwast. De waterstraal van een hogedrukreiniger of van een tuinslang kan de elektronica of de lagers beschadigen.

Zorg ervoor dat vooral motor, transmissie en oprolmechanismen, alsook de volledige elektronica niet in aanraking komen met water.

⚠ WAARSCHUWING! Gevaar bij het reinigen! Voor alle reinigingswerkzaamheden geldt:

- zet de motor af en trek de contactsleutel uit.
- Trek de stekker(s) van de bougiesdoppen uit.
- Nadat deze gereinigd zijn, moeten verwijderde beveiligingsvoorzieningen opnieuw worden gemonteerd.
- RISICO OP BRANDWONDEN: reinig de gazontrekker pas wanneer die is afgekoeld. Motor, transmissie en uitlaatdemper zijn zeer heet!
- RISICO OP SNIJWONDEN: let bij werkzaamheden aan snijwerktuigen op de scherpe messen. Bij maaiwerktuigen met meerdere messen kan de beweging van het ene snijwerktuig de beweging van het andere veroorzaken!

7.1 De behuizing, motor en transmissie reinigen

LET OP! Beschadiging van de elektrische installatie door binnendringend water! Gebruik voor de reiniging bij voorkeur perslucht en een borstel/kwast.

Spuut de motor en alle lagers (wielen, versnellingsbak, meslager) niet met water of een hogedrukreiniger schoon.

Water dat binnendringt in het ontstekingsstelsel, de carburateur en het luchtfilter kan storingen veroorzaken. Water in de lagers kan leiden tot verlies van smering en dus tot vernieling van de lagers.

Gebruik voor het verwijderen van vuil en grasresten een doek, handborstels, borsteltjes met lange steel of iets gelijkaardigs.

8 ONDERHOUD

⚠ WAARSCHUWING! Gevaar bij het onderhoud! Voor alle onderhoudswerkzaamheden geldt:

- zet de motor af en trek de contactsleutel uit.
- Trek de stekker(s) van de bougiesdoppen uit.
- Verwijderde beveiligingsvoorzieningen moeten na het onderhoud opnieuw worden gemonteerd.
- RISICO OP BRANDWONDEN: voer aan de gazontrekker pas werkzaamheden uit wanneer die is afgekoeld. Motor, transmissie en uitlaatdemper zijn zeer heet!
- RISICO OP SNIJWONDEN: let bij werkzaamheden aan snijwerktuigen op de scherpe messen. Bij maaiers met meerdere messen kan de beweging van het ene maimes de beweging van het andere veroorzaken.
- Bij het vervangen van onderdelen mogen enkel originele reserveonderdelen worden gebruikt.
- Bezoek in geval van twijfel altijd een erkende reparatiewerkplaats of neem contact op met de fabrikant.

8.1 Onderhoudsplan

Volgende werkzaamheden mogen door de gebruiker zelf worden uitgevoerd. Alle overige onderhouds-, service- en reparatiewerkzaamheden moeten door een erkende service reparatiewerkplaats worden uitgevoerd.

ⓘ OPMERKING Bij zware belasting en bij hoge temperaturen kunnen kortere onderhoudsintervallen nodig zijn dan in de tabel staan vermeld.

Denk ook aan de aanbevolen jaarlijkse smeringen conform smeerplan.

| Activiteit | Vóór elk gebruik | Na elk gebruik | Na de eerste 5 uur | Elke 25 bedrijfsuren | Elke 50 bedrijfsuren | Vóór elke opslag |
|---|------------------|----------------|--------------------|----------------------|----------------------|------------------|
| Motoroliepeil controleren ^{*)} | X | | | | | |
| Motorolie vervangen ^{*)} | | | X | | | X |
| Luchtfilter reinigen ^{*)} | | | | X | | |
| Luchtfilter vervangen ^{*)} | | | | | X | |
| Bougie controleren ^{*)} | | | | | X | |
| Rem controleren (remtest op een rechte weg) | X | | | | | |
| Bandenspanning controleren | X | | | | | |

| Activiteit | Vóór elk gebruik | Na elk gebruik | Na de eerste 5 uur | Elke 25 bedrijfsuren | Elke 50 bedrijfsuren | Vóór elke opslag |
|--|------------------|----------------|--------------------|----------------------|----------------------|------------------|
| Maaimessen controleren | X | | | | | |
| Controleren op losse onderdelen | X | | | | | X |
| Aandrijfriem controleren (visuele controle) | | | | X | | |
| Reinigen van de gazontrekker | | X | | | | |
| Luchtaanzuigrooster op de motor reinigen ^{)*} | X | | | | | |
| Gras- en maairestanten van versnellingsbak verwijderen | | X | | X | | |

)* zie de gebruiksaanwijzing van de motorfabrikant

8.2 Smeerplan

Om te garanderen dat de beweeglijke onderdelen vrij kunnen bewegen, adviseren wij om de volgende plaatsen ten minste eens per jaar te smeren.

Reinig alle plaatsen die gesmeerd moeten worden vóór het smeren of inspuiten met een doek. Gebruik geen water om eventuele corrosie te vermijden.

Smeerpunten:

- Smeer de smeernippels aan de stuurpennen rechts en links (16) in met universeel vet.
- Bevestiging van de vooras aan het frame (16/1) besproeien met sprayolie.
- Smeer tandsegment en tandheugelstuurinrichting (17) in met universeel vet.
- Rollager en naaf aan voor- en achteras (18 / 15) smeren met universeel vet.

 OPMERKING De voor- en achterwielen moeten voor het smeren van de assen en lagers worden gedemonteerd.

- Draaiende onderdelen en lagers: Smering van alle beweeglijke draaiende onderdelen en lagers.

8.3 Wielen verwisselen

Wielen mogen alleen op een horizontale en vaste ondergrond worden verwisseld.

1. Schakel de gazontrekker uit en trek de contactsleutel uit.
2. Druk het rempedaal (04/1) geheel in en blokkeer het met de parkeerhendel (04/2).

3. Beveilig de gazontrekker met wielblokken tegen weggrollen. Leg de blokken onder de kant die niet wordt opgetild.

4. Til de gazontrekker met een geschikt hijswerktuig (bijv. hijswerktuig voor schaarwagens) aan die kant op waar het wiel moet worden verwisseld. Til de trekker zo ver op tot het wiel dat moet worden verwisseld vrij kan ronddraaien.

Voorzichtig! Gevaar voor beschadiging van de apparatuur.

Zorg er bij het optillen voor dat er geen trekerelementen worden gebogen. Gebruik het hijswerktuig alleen voor stabiele metalen onderdelen.

5. Bevestig de gazontrekker aan een dragend element van het onderstel met een stabiele ondergrond (bijv. houten blokken) zodat deze, ook wanneer het hijswerktuig wegglijdt of kantelt, niet omlaag kan zakken.
6. Trek de beschermkap (14/1) eraf.
7. Druk de borgring (14/2) met een schroevendraaier naar beneden. Zorg ervoor dat deze niet verloren gaat.
8. Trek de sluitring (14/3) los.
9. Trek het wiel van de as.
Opmerking: *Verlies de inlegspie niet wanneer u de achterwielen van de as trekt!*
10. Reinig de as en de boring in het wiel en vet deze beide in met universeel vet alvorens opnieuw te monteren.
11. Steek het wiel op de as.
Opmerking: *Bij het erop steken van de achterwielen moeten de groeven van de inlegspie en van het achterwiel zodanig boven el-*

kaar staan dat de inlegspie zonder kracht erin kan worden geschoven.

12. Steek de onderlegging op de as.
13. Druk de borgring in de moer op de as. Wanneer u hiervoor eventueel een tang gebruikt, let erop dat u de as niet beschadigt met de tang.
14. Steek de beschermkap op de as.
15. Verwijder de ondersteuning en laat de trekker voorzichtig met de hefinrichting op de grond zakken.

8.4 Startbatterij

De leveromvang van de gazontrekker omvat geen oplader voor de startbatterij.

Precieze accunaam: zie accubak. De startaccu bevindt zich onder de motorkap.

In principe is de startaccu af fabriek opgeladen.

Veiligheidsinstructies

⚠ WAARSCHUWING! Gevaar door verkeerde omgang met de startbatterij! Neem de volgende punten in acht om gevaren te vermijden die kunnen ontstaan door foutieve omgang met de batterij!

- De startaccu mag niet in de buurt van open vuur worden opgeslagen of verbrand of op een verwarming worden gelegd. Er bestaat explosiegevaar.
- Bewaar de startaccu in een koele, droge ruimte (10 – 15 °C) voor opslag in de winter. Temperaturen onder het vriespunt moeten vermeden worden tijdens de opslag.
- Laat de startaccu niet gedurende een langere tijd ongeladen. Wanneer de startaccu gedurende langere tijd niet werd gebruikt, moet deze met een geschikt apparaat worden opgeladen.
- Vernietig de startaccu niet. De elektrolyt (zwavelzuur) veroorzaakt brandwonden op de huid en verbranding van de bekleding - was onmiddellijk uit met veel water.
- Houd de startaccu schoon. Wis alleen af met een droge doek. Gebruik hiervoor geen water, benzine, verdunningsmiddel of dergelijke!
- Houd de aansluitpolen schoon en vet in met poolvet.
- Sluit de aansluitpolen niet kort.

De startaccu opladen

De oplading is vereist:

- Voor opslag tijdens de winterpauze.

- Bij langere stilstand van het apparaat (langer dan 3 maanden).

⚠ WAARSCHUWING! Gevaar door foutief opladen van de startbatterij! De laadstroom van de oplader mag niet hoger zijn dan 5 A en de laadspanning mag max. 14,4 V bedragen. Bij hogere laadspanning bestaat explosiegevaar van de startbatterij! Trek bij werkzaamheden aan de batterij altijd de contactsleutel uit.

We adviseren om deze onderhoudsvrije en gasdichte startaccu met een speciaal hiervoor geschikt oplader op te laden (verkrijgbaar bij de dealer).

Lees vóór het opladen van de startaccu de gebruiksaanwijzing van de fabrikant van de oplader.

⚠ VOORZICHTIG! Risico op kortsluiting! Sluit altijd als eerste de minkabel (-) aan de batterij af en klem deze als laatste weer aan om kortsluiting te vermijden! Trek bij werkzaamheden aan de batterij altijd de contactsleutel uit!

1. Trek de contactsleutel uit (02/4).
2. Open de motorkap.
3. Verbind de klemmen van de oplader met de aansluitpolen van de accu.

ⓘ OPMERKING Let op de polariteit:

- rode klem = pluspool (+)
 - zwarte klem = minpool (-)
4. Verbind de oplader met het stroomnet en schakel het in.

8.5 De maaier demonteren

Om de trekker tijdens de winter te gebruiken en voor het vervangen van de aandrijfriem moet het maaierwerk worden gedemonteerd.

1. Draai het stuur volledig naar links (19).
2. Draai de cilinderkopschroef (20) van de schachthouder 5 - 6 slagen los.
3. Laat het maaierwerk tot de laagste stand "1" zakken en vergrendel dit (21), zie *Hoofdstuk 6.6.1 "Maaihoogte instellen (06, 08)", pagina 51*.
4. Hang de trekveer aan het maaierwerk (22).
5. Plaats het maaierwerk weer helemaal naar boven (23).
6. Haak het V-riemkanaal los (24).
7. Neem de V-riem van de V-riemschijf van de motor los (25).
8. Laat het maaierwerk weer tot de laagste stand "1" zakken en vergrendel dit (26), zie *Hoofdstuk 6.6.1 "Maaihoogte instellen (06, 08)", pagina 51*.

9. Verwijder de borgpennen (4 stuks) (27) op de bevestigingsbeugels van het maaierwerk.
10. Neem de beugel over de bouten af (27).
11. Zet de hoogteverstelhendel op de hoogste stand "7=T" (=transportstand) en vergrendel deze (28), zie *Hoofdstuk 6.6.1 "Maaierhoogte instellen (06, 08)", pagina 51*.

8.6 V-snaar vervangen

Neem voor het vervangen van de V-snaar contact op met een geautoriseerde dealer.

9 TRANSPORT

Bij het transport van de gazontrekker met transportmiddelen (bijv. aanhangwagen voor personenwagens) moet de maaier worden ondersteund om de ophanging van de maaier te ontlasten.

Zorg er bij het transport voor dat het transportmiddel voldoende belasting heeft en dat de gazontrekker op de juiste manier is vastgemaakt.

10 OPSLAG

De gazontrekker moet worden bewaard op een plaats waar deze beschermd is tegen weersinvloeden, vooral tegen vochtigheid, regen en langere directe blootstelling aan zonnestralen.

Sla de gazontrekker nooit met brandstof in de tank binnen in een gebouw op waar de brandstofdampen mogelijk in contact kunnen komen met open vuur of vonken. Bewaar de gazontrekker enkel in ruimtes die geschikt zijn voor het bewaren van motorvoertuigen.

Bewaar de gazontrekker tijdens langere opslag, zoals overwintering, niet met volle brandstoftank indien mogelijk. De brandstof kan verdampen.

Voor lange opslag moet de brandstof uit de tank en de carburateur worden afgelaten om afzetting en daardoor startmoeilijkheden te voorkomen. Raadpleeg hiervoor uw erkende reparatiewerkplaats.

11 HULP BIJ STORINGEN

 **VOORZICHTIG!** Gevaar voor letsel. Onderdelen met scherpe randen en draaiende onderdelen kunnen letsel veroorzaken.

- Draag bij onderhouds- en reinigingswerkzaamheden altijd beschermende handschoenen!

 **OPMERKING** Neem contact op met onze klantenservice bij storingen die niet in deze tabel staan vermeld of die u niet zelf kunt oplossen.

| Storing | Oorzaak | Maatregel |
|------------------------------|--|--|
| Motor slaat niet aan. | Brandstoftekort. | Tank vullen; tankontluchting controleren; brandstoffilter controleren. |
| | Slechte, vervuilde brandstof, oude brandstof in de tank. | Gebruik altijd verse brandstof uit schone containers; carburateur reinigen (werkplaats van de klantenservice). |
| | LuchtfILTER vervuild. | LuchtfILTER reinigen (zie gebruiksaanwijzing van de motorfabrikant). |
| | Geen ontstekingsvonk. | Bougie reinigen, evt. een nieuwe plaatsen, ontstekingskabels controleren, ontstekingsstelsel controleren (werkplaats van de klantenservice). |
| | Te veel brandstof in de motorverbrandingsruimte door meerdere startpogingen. | Bougie losdraaien en afdrogen. |
| Starter werkt niet. | Lege of zwakke startaccu. | Startaccu opladen. |
| | Veiligheidsschakelaar op bestuurdersstoel werkt niet. | Correct op de bestuurdersstoel plaatsnemen; schakelaar defect. |
| | Veiligheidsschakelaar op rempedaal werkt niet. | Rempedaal volledig indrukken. |
| | Maaierwerk ingeschakeld. | Maaierwerk uitschakelen. |

| Storing | Oorzaak | Maatregel |
|---|--|--|
| | Zekering aan (+) kabel van de startaccu. | Zekering controleren, indien nodig vervangen. |
| Motorvermogen wordt minder. | Te hoog of te vochtig gras. | Maaihoogte corrigeren; vrije ruimte voor het maaiwerk creëren door kort achteruit te rijden. |
| | Luchtfilter vervuild. | Luchtfilter reinigen (zie gebruiksaanwijzing van de motorfabrikant). |
| | Instelling carburateur klopt niet. | Instelling laten controleren (werkplaats van de klantenservice). |
| | Messen sterk versleten. | Messen vervangen (werkplaats van de klantenservice). |
| | Rijsnelheid te hoog. | Rijsnelheid verlagen. |
| Gazontrekker trilt sterk. | Maaiwerk is beschadigd. | Maaiwerk controleren (werkplaats van de klantenservice). |
| Gazontrekker start niet op. | Bij hydrostaataandrijving: geen wielaandrijving. | Bypasshendel omzetten op bedrijfsstand (zie <i>Hoofdstuk 6.3 "Gazontrekker duwen (10, 11)", pagina 49</i>). |
| Onzuiver maieresultaat. | Messen versleten, bot. | Messen vervangen of bijslijpen. Bij geslepen messen uitbalanceren (werkplaats van de klantenservice)! |
| | Verkeerde maaihoogte. | Maaihoogte corrigeren. |
| | Te laag motortoerental. | Maximum motortoerental instellen. |
| | Rijsnelheid te hoog. | Rijsnelheid verlagen. |
| | Verschillende bandendruk op de wielen. | Tot juiste bandendruk oppompen. Correcte bandendruk op wielen aflezen. |
| Aandrijving, rem, koppeling en maaiwerk. | | Uitsluitend laten controleren door een werkplaats met klantenservice! |

12 KLANTENSERVICE/SERVICE CENTRE

Voor vragen over garantie, reparatie of reserveonderdelen kunt u contact opnemen met het dichtstbijzijnde ISEKI service center.

13 INFORMATIE BIJ DE CONFORMITEITSVERKLARING

We verklaren hierbij onder onze eigen verantwoordelijkheid dat dit product, zoals het op de markt wordt gebracht, voldoet aan de eisen van de geharmoniseerde EU-richtlijnen, de EU-veiligheidsnormen en de productspecifieke normen. De conformiteitsverklaring is deel van de gebruikshandleiding en wordt met de machine meegeleverd.

14 GARANTIE

Eventueel binnen de wettelijke termijn voor aansprakelijkheid optredende materiaal- of fabricagefouten van het apparaat worden naar eigen oordeel door ons verholpen, hetzij door reparatie of door levering van een vervangend apparaat. De geldende termijn voor aansprakelijkheid hangt in elk geval af van de wetgeving in het land waarin het apparaat werd aangeschaft.

Onze garantie geldt alleen bij:

- naleving van deze gebruiksaanwijzing
- Deskundig gebruik
- Gebruik van originele reserveonderdelen

De garantie vervalt bij:

- Eigenhandig uitgevoerde reparatiepogingen
- Eigenhandig aangebrachte technische wijzigingen
- Gebruik voor andere doeleinden dan het gebruiksdoel

Van de garantie zijn uitgesloten:

- lakschade opgetreden als gevolg van normaal gebruik
- Slijtageonderdelen die op de reserveonderdelenkaart met een kader zijn aangeduid
- Verbrandingsmotoren (hierop zijn de garantiebepalingen van toepassing van de betreffende motorfabrikant)

De garantietermijn begint bij de aanschaf door de eerste eindgebruiker. Maatgevend is daarbij de datum op de kassabon. Ga met deze garantieverklaring en de originele kassabon naar uw dealer of naar de dichtstbijzijnde klantenservice. Deze verklaring laat het vorderingsrecht van de koper jegens de verkoper wegens defecten aan het apparaat onverlet.



ISEKI France S.A.S - ZAC des Ribes
27, avenue des frères Montgolfier - CS 20024
63178 Aubière Cedex
Tél. 04 73 91 93 51 - Fax. 04 73 90 23 11
E-mail : info@iseki.fr - www.iseki.fr